

# Dell™ XPS™ 730/730X

## Guia de referência rápida

**Modelo DCDO**

[www.dell.com](http://www.dell.com) | [support.dell.com](http://support.dell.com)

# Notas, Advertências e Avisos



**NOTA:** Uma NOTA fornece informações importantes para utilizar melhor o computador.



**ADVERTÊNCIA:** Uma ADVERTÊNCIA alerta para a possibilidade de danos no hardware ou de perda de dados caso não sejam seguidas as instruções.



**ATENÇÃO:** Um AVISO alerta para a possibilidade de danos materiais, ferimentos pessoais ou morte.

---

As informações neste documento poderão ser alteradas sem aviso prévio.

© 2008 Dell Inc. Todos os direitos reservados.

É estritamente proibida qualquer reprodução destes materiais sem autorização por escrito da Dell Inc.

Marcas comerciais utilizadas neste texto: *Dell*, o logótipo *DELL*, *XPS*, *DellConnect* e *YOURS IS HERE* são marcas comerciais da Dell Inc.; *Intel* e *Core* são marcas comerciais ou marcas registadas da Intel Corporation nos E.U.A. e noutros países; *Microsoft*, *Windows*, *Windows Vista* e o logótipo do botão iniciar do *Windows Vista* são marcas comerciais ou marcas registadas da Microsoft Corporation nos Estados Unidos e/ou noutros países; *Bluetooth* é uma marca registada propriedade da Bluetooth SIG, Inc. e é utilizada pela Dell sob licença.

Neste documento, podem ser mencionados outros nomes e marcas comerciais, que se referem ou às entidades que reclamam as marcas e os nomes ou aos seus produtos. A Dell Inc. nega qualquer interesse de propriedade sobre outras marcas e nomes comerciais que não os seus.

Modelo DCDO

Outubro de 2008

P/N G115J

Rev. A00

# Índice

1	Como obter informações . . . . .	7
2	Configurar o computador . . . . .	9
	<b>Vista frontal e posterior do computador</b> . . . . .	<b>9</b>
	Vista frontal . . . . .	9
	Conectores de E/S frontais . . . . .	12
	Vista posterior . . . . .	13
	Conectores de E/S posteriores . . . . .	14
	<b>Configurar o computador</b> . . . . .	<b>17</b>
	<b>Instalar o computador num compartimento</b> . . . . .	<b>18</b>
	<b>Ligar a uma rede</b> . . . . .	<b>20</b>
3	Configuração do sistema . . . . .	21
	<b>Configuração de rede (Apenas XPS 730)</b> . . . . .	<b>21</b>
	Funcionalidades de rede avançadas . . . . .	21
	<b>Configuração de gráficos</b> . . . . .	<b>22</b>
	Vários monitores . . . . .	22
	Tecnologias NVIDIA SLI e ATI Crossfire . . . . .	23

4	Optimizar o desempenho . . . . .	25
	<b>Afinação do desempenho com base na configuração do sistema.</b> . . . . .	25
	<b>Afinação do desempenho com base no software (Apenas XPS 730).</b> . . . . .	26
	NVIDIA Performance . . . . .	26
	NVIDIA Monitor . . . . .	27
5	Resolução de problemas . . . . .	29
	<b>Ferramentas de diagnóstico.</b> . . . . .	29
	Dell™ Diagnostics . . . . .	29
	MP Memory Test (Teste de memória do MP). . . . .	33
	<b>Obter mais ajuda . . . . .</b>	34
	Dell Support 3 . . . . .	35
	Dell PC Tune-Up. . . . .	35
	Dell PC Checkup . . . . .	36
	Dell Network Assistant . . . . .	36
	DellConnect™. . . . .	37
	Serviço de actualização técnica Dell. . . . .	37
	<b>Indicadores de diagnóstico . . . . .</b>	37
	Estados do LED do botão de alimentação . . . . .	37
	Códigos de sinais sonoros . . . . .	38
	<b>Solucionar problemas . . . . .</b>	39
	Resolução de problemas de software e hardware . . . . .	39
	Problemas com a unidade . . . . .	40
	Problemas de memória . . . . .	41
	Problemas de energia . . . . .	42

<b>Restaurar o sistema operativo.</b>	<b>43</b>
Utilizar o Restauo do sistema do Microsoft Windows.	44
Utilizar o Dell PC Restore e o Dell Factory Image Restore.	45
<b>Reinstalar o sistema operativo</b>	<b>47</b>
Antes de começar	47
Reinstalar o Windows XP.	48
Reinstalar o Windows Vista	50
Utilizar o suporte de dados <i>Drivers and Utilities</i> .	52
Ordem de instalação de controladores recomendada	53
<b>6 Configurar o BIOS</b>	<b>55</b>
<b>Configuração do sistema</b>	<b>55</b>
Entrar na configuração do sistema	55
Ecrãs de configuração do sistema	56
<b>Opções de configuração do sistema</b>	<b>57</b>
<b>Sequência de arranque</b>	<b>65</b>
Definições de opção	65
<b>A Apêndice</b>	<b>69</b>
<b>Especificações.</b>	<b>69</b>
<b>Aviso sobre produtos Macrovision</b>	<b>76</b>
<b>Contactar a Dell</b>	<b>76</b>
<b>Índice remissivo</b>	<b>79</b>



# Como obter informações

 **NOTA:** Algumas funcionalidades ou suportes de dados podem ser opcionais, não sendo fornecidos com o computador. Algumas funcionalidades ou suportes de dados podem não estar disponíveis em determinados países.

 **NOTA:** Poderão ser fornecidas informações adicionais com o seu computador.

Documento / Suporte de dados / Etiqueta	Conteúdos
<p>Etiqueta de serviço / Código de serviço expresso</p> <p>A etiqueta de serviço / código de serviço expresso encontra-se no seu computador.</p>	<ul style="list-style-type: none"> <li>• Utilize a etiqueta de serviço para identificar o seu computador quando utilizar o site <a href="http://support.dell.com">support.dell.com</a> ou quando entrar em contacto com o suporte técnico.</li> <li>• Introduza o código de serviço expresso para direccionar a sua chamada quando contactar o suporte técnico.</li> </ul>
<p>Suporte de dados Drivers and Utilities</p> <p>O suporte de dados <i>Drivers and Utilities</i> é um CD ou DVD que pode ter sido fornecido com o computador.</p>	<ul style="list-style-type: none"> <li>• Um programa de diagnóstico para o computador.</li> <li>• Controladores para o computador.</li> </ul> <p><b>NOTA:</b> As actualizações de controladores e de documentação podem ser encontradas no site <a href="http://support.dell.com">support.dell.com</a>.</p> <ul style="list-style-type: none"> <li>• Software de sistema do ambiente de trabalho (DSS).</li> <li>• Ficheiros LEIA-ME.</li> </ul> <p><b>NOTA:</b> Os ficheiros LEIA-ME podem estar incluídos no suporte de dados para fornecer as últimas actualizações sobre alterações técnicas ao seu computador ou material avançado de referência técnica para técnicos ou utilizadores experientes.</p>

<b>Documento / Suporte de dados / Etiqueta (continuação)</b>	<b>Conteúdos</b>
<p><b>Suporte de dados do sistema operativo</b></p> <p>O suporte de dados do sistema operativo é um CD ou DVD que pode ter sido fornecido com o computador.</p>	<ul style="list-style-type: none"> <li>• Voltar a instalar o sistema operativo.</li> </ul>
<p><b>Manual de serviço</b></p> <p>O <i>Manual de serviço</i> do computador pode ser encontrado em <a href="http://support.dell.com">support.dell.com</a>.</p>	<ul style="list-style-type: none"> <li>• Como retirar e substituir peças.</li> <li>• Como configurar as definições do sistema.</li> <li>• Como localizar avarias e solucionar problemas.</li> </ul>
<p><b>Guia de tecnologia Dell</b></p> <p>O <i>Guia de tecnologia Dell</i> está disponível em <a href="http://support.dell.com">support.dell.com</a>.</p>	<ul style="list-style-type: none"> <li>• Sobre o sistema operativo.</li> <li>• Utilização e manutenção de periféricos.</li> <li>• Compreensão de tecnologias, tais como RAID, Internet, Bluetooth<sup>®</sup>, correio electrónico, funcionamento em rede, etc.</li> </ul>
<p><b>Etiqueta de licença do Microsoft<sup>®</sup> Windows<sup>®</sup></b></p> <p>A sua licença do Microsoft Windows encontra-se no seu computador.</p>	<ul style="list-style-type: none"> <li>• Fornece a chave de produto do sistema operativo.</li> </ul>
<p>A segurança do produto e as informações sobre a garantia encontram-se disponíveis em formato impresso com o computador.</p> <p>Para obter informação regulamentar e de segurança adicional, consulte a Página inicial de Conformidade regulamentar no seguinte endereço: <a href="http://www.dell.com/regulatory_compliance">www.dell.com/regulatory_compliance</a>.</p>	<ul style="list-style-type: none"> <li>• Informações sobre a garantia</li> <li>• Termos e condições (apenas para os E.U.A)</li> <li>• Instruções de segurança</li> <li>• Informações regulamentares</li> <li>• Informações de ergonomia</li> <li>• Contrato de licença do utilizador final</li> </ul>



# Configurar o computador

## Vista frontal e posterior do computador

### Vista frontal

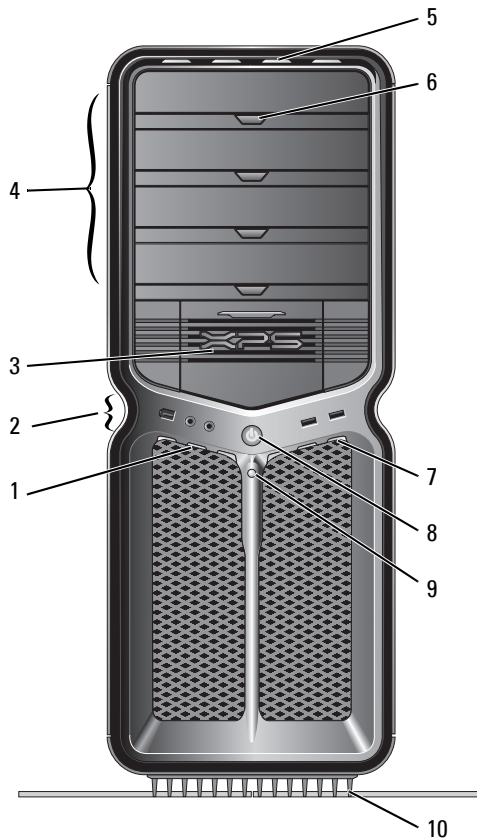

- |   |   |  |
|---|---|--|
| 1 | LEDs do painel frontal (3)                          | LEDs de várias cores fornecem iluminação para a parte frontal do computador.   |
| 2 | Conectores de E/S frontais                          | Ligue dispositivos USB e outros aos conectores adequados (consultar "Conectores de E/S frontais", na página 12).   |
| 3 | Compartimentos de unidade de 3,5 polegadas (2)      | Capacidade para dispositivos adicionais, como um leitor de cartões multimédia.<br><b>NOTA:</b> A etiqueta de serviço e o código de serviço expresso encontram-se numa etiqueta no interior da porta do compartimento.  |
| 4 | Compartimentos para unidades de 5,25 polegadas (4)  | Capacidade para uma unidade de disco rígido óptico ou SATA num portador de compartimento de unidades de 5,25 polegadas.<br><b>NOTA:</b> O portador destina-se apenas a utilização em compartimentos de unidades de 5,25 polegadas. Os portadores de unidade de disquetes/leitor de cartões multimédia e de unidades de disco rígido não podem ser trocados.  |
| 5 | LEDs do painel frontal (4)                          | LEDs de várias cores fornecem iluminação para a parte frontal do computador.   |
| 6 | Botões de ejeção do tabuleiro da unidade óptica (4) | Utilize para ejectar o tabuleiro de uma unidade óptica.<br><b>NOTA:</b> O botão de ejeção do tabuleiro da unidade óptica não é uma alavanca. As portas auto-oscilantes abrem automaticamente quando o botão de ejeção é premido e o tabuleiro da unidade é ejectado.   |
| 7 | LEDs do painel frontal (3)                          | LEDs de várias cores fornecem iluminação para a parte frontal do computador.   |
| 8 | Botão de alimentação                                | Prima para ligar o computador.<br> <b>ADVERTÊNCIA:</b> Para evitar a perda de dados, não utilize o botão de alimentação para desligar o computador. Em vez disso, desligue o computador através do processo de encerramento do sistema operativo.<br><b>NOTA:</b> O botão de alimentação também pode ser utilizado para reactivar o sistema ou para o colocar em modo de poupança de energia. |

- 9 LED de actividade da unidade de disco rígido O LED da unidade de disco rígido liga-se quando o computador está a ler ou gravar dados no disco rígido. O LED pode também ligar-se quando um dispositivo como um leitor de CDs está em funcionamento.
- 10 Suporte do computador Coloque o suporte do computador para proporcionar estabilidade ao sistema.



**ATENÇÃO: O suporte do computador deve ser instalado e os pés devem ser sempre estendidos para garantir a máxima estabilidade do sistema. A não instalação do suporte pode resultar numa deslocação do computador, podendo causar lesões corporais ou danificar o computador.**

## Conectores de E/S frontais

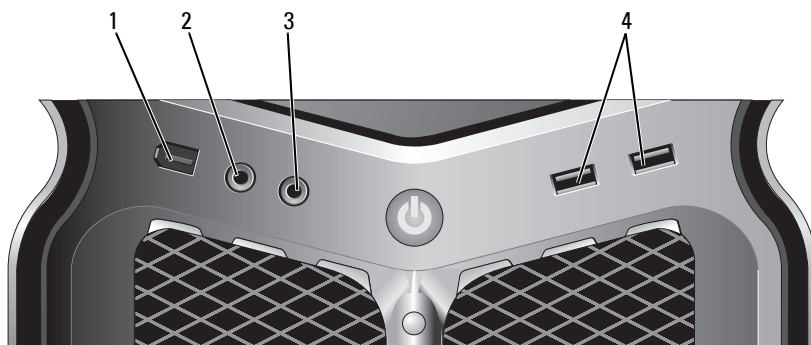

- 1 Conector IEEE 1394

Utilize o conector IEEE 1394 para dispositivos de dados de alta velocidade, tais como câmaras de vídeo digitais e dispositivos de armazenamento externos.
- 2 Conector de microfone

Utilize o conector de microfone para ligar um microfone de computador pessoal para introdução de voz ou música num programa de som ou telefonia.
- 3 Conector de auscultadores

Utilize o conector de auscultadores para ligar auscultadores.

**NOTA:** A ligação de auscultadores a este conector pode desactivar as portas de saída de áudio posteriores.
- 4 Conectores USB 2.0 (2)

Utilize os conectores USB frontais para dispositivos que ligue ocasionalmente, tais como memórias flash, câmaras ou dispositivos USB de arranque.

É recomendável a utilização dos conectores USB posteriores para dispositivos que normalmente permanecem ligados, tais como impressoras e teclados.

## Vista posterior

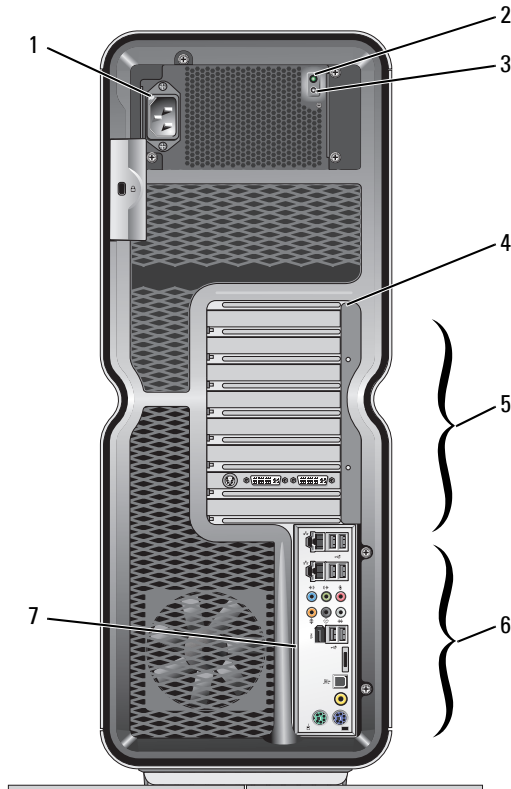

- 1 Conector de alimentação** Insira o cabo de alimentação. O aspecto deste conector pode diferir da ilustração.
- 2 LED de teste automático integrado (BIST)** Indica a disponibilidade de energia para a fonte de alimentação.
  - Luz verde — Indica a disponibilidade de energia para a fonte de alimentação.
  - Sem luz — Indica que não existe energia disponível para a fonte de alimentação ou que a fonte de alimentação não está a funcionar.
- 3 Interruptor BIST** Utilize para testar a fonte de alimentação.

- |   |                               |  |
|---|-------------------------------|--|
| 4 | LEDs do painel posterior      | LEDs de várias cores fornecem iluminação para as ranhuras de placas na parte posterior do computador.  |
| 5 | Ranhuras para placas          | Aceda a conectores para quaisquer placas PCI ou PCI Express (PCIe) instaladas.<br><b>NOTA:</b> Algumas ranhuras para conectores suportam placas de comprimento completo. |
| 6 | Conectores de E/S posteriores | Ligue dispositivos USB e outros aos conectores adequados (consultar "Conectores de E/S posteriores", na página 14).  |
| 7 | Placa LED de E/S posterior    | LEDs de várias cores fornecem iluminação para o painel de E/S na parte posterior do computador.  |

## Conectores de E/S posteriores



Conector do rato

Ligue um rato PS/2 padrão ao conector verde destinado ao rato. Se tiver um rato USB, ligue-o a um conector USB.



Conector do teclado

Ligue um teclado PS/2 padrão ao conector roxo destinado ao teclado. Se tiver um teclado USB, ligue-o a um conector USB.



Conector RCA para S/PDIF

Utilize o conector RCA para S/PDIF para transmitir áudio digital sem passar por um processo de conversão de áudio analógico.



Conector óptico para S/PDIF

Utilize o conector óptico para S/PDIF para transmitir áudio digital sem passar por um processo de conversão de áudio analógico.



Conector IEEE 1394

Utilize o conector IEEE 1394 para dispositivos de dados de alta velocidade, tais como câmaras de vídeo digitais e dispositivos de armazenamento externos.



Saída surround posterior

Utilize o conector de som surround (preto) para ligar altifalantes com capacidade de canais múltiplos.



Saída surround central/LFE

Utilize o conector de subwoofer (cor-de-laranja) para ligar um subwoofer.

**NOTA:** O canal áudio LFE (Low Frequency Effects - Efeitos de baixa frequência), que se encontra em esquemas de áudio de som surround digital, transporta apenas informação de baixa frequência de 80 Hz e inferiores. O canal LFE leva um subwoofer a fornecer uma extensão de graves extremamente baixa. Os sistemas que não utilizam subwoofers não podem desviar a informação de LFE para os altifalantes principais na configuração de som surround.



Conector de entrada de linha

Utilize o conector de entrada de linha (azul) para ligar um dispositivo de gravação/reprodução, como um leitor de cassetes, leitor de CDs ou leitor de vídeo.

Em computadores com placa de som, utilize o conector na placa.



Conector de auscultadores /saída de linha

Utilize o conector de saída de linha (verde) para ligar auscultadores e altifalantes com amplificadores integrados.

Em computadores com placa de som, utilize o conector na placa.



Conector de microfone

Utilize o conector de microfone (cor-de-rosa) para ligar um microfone de computador pessoal para introdução de voz ou música num programa de som ou telefonia.



Conector de som surround lateral

Utilize o conector de som surround lateral (prateado) para ligar altifalantes adicionais.

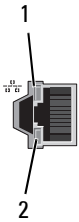

Conectores da placa de rede (2)

Utilize o conector da placa de rede para ligar o computador a uma rede ou dispositivo de banda larga.

Ligue uma extremidade de um cabo de rede a uma tomada de rede ou ao dispositivo de rede ou banda larga e, depois, ligue a outra extremidade do cabo de rede ao conector da placa de rede no seu computador.

Um clique indica que o cabo de rede foi ligado correctamente.

**NOTA:** É recomendável que utilize cabos de categoria 5 e conectores para a sua rede. Se tiver de utilizar cabos de categoria 3, force a velocidade de rede para 10 Mbps, de forma a garantir um funcionamento fiável.

1 - LED de actividade da rede

Surge uma luz amarela intermitente quando o computador está a transmitir ou a receber dados de rede. Um elevado volume de tráfego de rede pode fazer com que este LED pareça estar ligado permanentemente.

2 - LED de integridade da ligação

- Verde — Indica que existe uma boa ligação entre uma rede de 10 Mbps e o computador.
- Laranja — Indica que existe uma boa ligação entre uma rede de 100 Mbps e o computador.
- Amarela — Indica que existe uma boa ligação entre uma rede de 1000 Mbps (1 Gbps) e o computador.
- Desligado (sem luz) — Indica que o computador não está a detectar uma ligação física à rede.



Conectores USB 2.0 (6)

Utilize os conectores USB posteriores para dispositivos que normalmente permanecem ligados, tais como impressoras e teclados.

**NOTA:** É recomendável que utilize os conectores USB frontais para dispositivos que liga ocasionalmente, tais como memórias flash, câmaras ou dispositivos USB de arranque.



Conector eSATA

Utilize para ligar dispositivos de armazenamento adicionais.



## Configurar o computador

O computador é fornecido com o suporte já instalado.

Com o computador na posição vertical, levante cuidadosamente a parte posterior do computador e estenda os pés estabilizadores na totalidade.

Os pés estendidos garantem a máxima estabilidade do sistema.



# Instalar o computador num compartimento

A instalação do seu computador num compartimento pode limitar o fluxo de ar e afectar o desempenho do computador, provocando sobreaquecimento. Não é recomendável a instalação do computador num compartimento. Porém, se tiver de instalar o computador num compartimento, tenha em atenção as seguintes orientações:

**△ ADVERTÊNCIA:** As especificações de temperatura de funcionamento reflectem a temperatura ambiente máxima de funcionamento. A temperatura ambiente da divisão deve ser tida em consideração quando instalar o seu sistema num compartimento. Por exemplo, se a temperatura ambiente da divisão for de 25° C, dependendo das especificações do computador, dispõe apenas de uma margem de temperatura de 5° a 10° C antes de a temperatura máxima de funcionamento do computador ser atingida. Para obter detalhes sobre as especificações do computador, consultar "Especificações", na página 69.

- Deixe uma folga de, pelo menos, 10,2 centímetros em todas as aberturas de ventilação do computador para permitir o fluxo de ar necessário a uma ventilação adequada.
- Se o seu compartimento tem portas, as mesmas têm de ser de um material que permita, pelo menos, 30% do fluxo de ar através do compartimento (à frente e atrás).

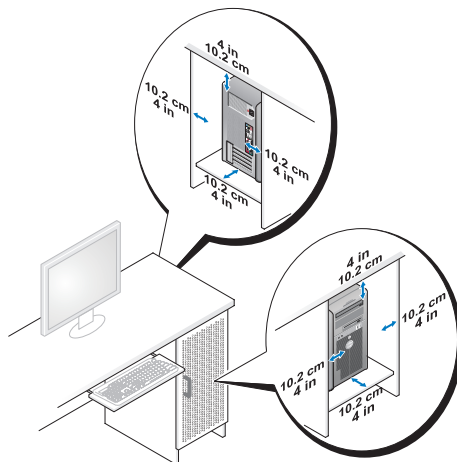

- Se o seu computador estiver instalado num canto numa secretária ou por baixo de uma secretária, deixe uma folga de pelo menos 5,1 centímetros entre a parte posterior do computador e a parede, de modo a permitir o fluxo de ar necessário a uma ventilação adequada.

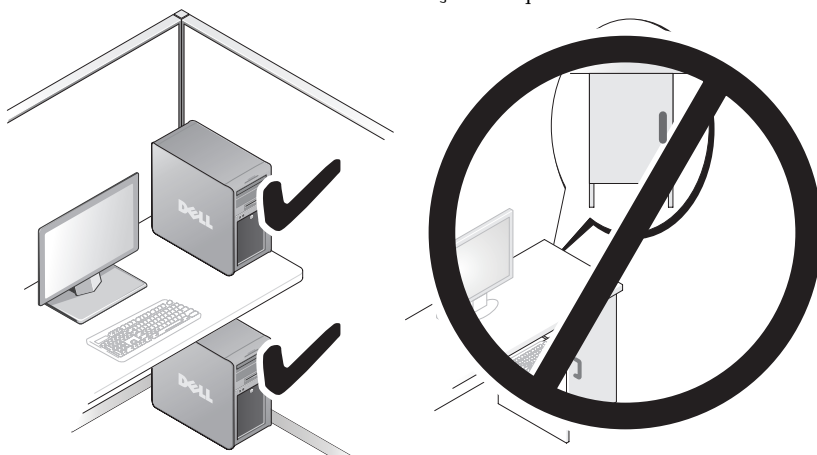

- Não instale o seu computador num compartimento que não permita o fluxo de ar. Limitar o fluxo de ar afecta o desempenho do seu computador, podendo provocar o seu sobreaquecimento.

## Ligar a uma rede

Para ligar o sistema a uma rede:

- 1 Ligue uma extremidade de um cabo de rede ao dispositivo de rede (router, comutador de rede, modem de cabo/DSL).
- 2 Ligue a outra extremidade do cabo de rede a uma das ligações da placa de rede na parte posterior do computador.

Um clique indica que o cabo de rede está ligado correctamente.

**NOTA:** O computador está configurado com duas ligações de placa de rede integradas. Estas ligações suportam opções de configuração avançada. Consultar "Funcionalidades de rede avançadas", na página 21.

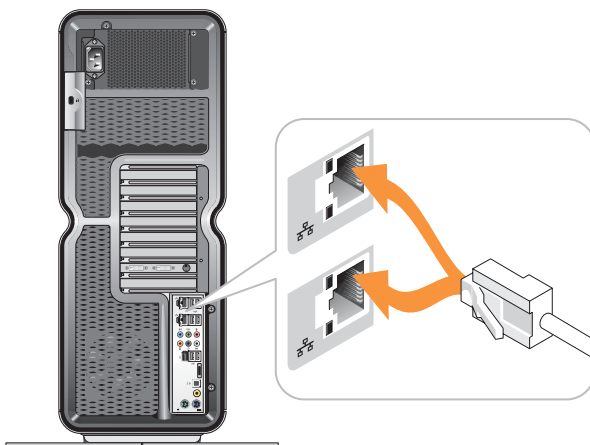

Se tiver um placa de rede de expansão (PCI, PCIe), ligue o cabo de rede a essa placa.

**NOTA:** É recomendável que utilize cabos de categoria 5 e conectores para a sua rede. Se tiver de utilizar cabos de categoria 3, force a velocidade de rede para 10 Mbps, de forma a garantir um funcionamento fiável.

## Configuração do sistema

 **NOTA:** Algumas das funcionalidades listadas abaixo podem não estar disponíveis ou variar num computador Dell™ XPS™ 730X. Para obter mais informações, consulte o site de suporte Dell em [support.dell.com](https://support.dell.com).

A Dell fornece o computador já configurado. Esta secção fornece instruções para o caso de precisar de modificar ou criar de novo a configuração do sistema.

### Configuração de rede (Apenas XPS 730)

#### Funcionalidades de rede avançadas

O Painel de Controlo NVIDIA disponibiliza duas ferramentas para o ajudar a modificar o tráfego de rede: o NVIDIA FirstPacket e a aceleração TCP/IP.

Pode aceder a estas ferramentas através do Painel de Controlo NVIDIA, localizado no painel de controlo do Windows®.

#### NVIDIA FirstPacket

O NVIDIA FirstPacket permite gerir o tráfego no sistema, permitindo uma gestão e melhoramento mais eficazes do desempenho de jogos em rede e outras aplicações sensíveis a atrasos de rede (latência), como Voz sobre IP (VoIP).

O NVIDIA FirstPacket cria uma fila de transmissão adicional no controlador de rede para que as aplicações de rede possam partilhar um recurso limitado. Com base nas preferências do utilizador, o NVIDIA FirstPacket pode acelerar a transmissão para aplicações de rede aprovadas pelo utilizador.

## Aceleração TCP/IP



**NOTA:** Activar a aceleração TCP/IP melhora o desempenho da rede mas pode fazer com que o tráfego de rede contorne a firewall uma vez que todos os processos são redireccionados para o hardware.

A tecnologia de aceleração TCP/IP é uma solução de rede que move o processamento do tráfego de rede TCP/IP da CPU do computador para o hardware nForce, resultando num desempenho de sistema bastante melhorado.

## Configuração de gráficos



**ATENÇÃO:** Antes de efectuar qualquer um dos procedimentos descritos nesta secção, siga as instruções de segurança fornecidas com o computador.

A Dell configurou o seu subsistema de gráficos para que este execute uma ampla variedade de aplicações.

Pode personalizar a configuração e desempenho dos gráficos, para os ajustar às suas necessidades pessoais. Tal inclui a activação de vários monitores, tecnologia NVIDIA SLI ou ATI Crossfire, assim como outras funcionalidades avançadas.

### Vários monitores

Consoante a solução de vídeo adquirida, poderá activar o suporte para dois ou mais monitores. O processo de activação de suporte para vários monitores requer a ligação de monitores adicionais e a configuração do software do controlador de vídeo, ou do painel de controlo, para os suportar.



**ATENÇÃO:** Antes de efectuar qualquer um dos procedimentos descritos nesta secção, siga as instruções de segurança fornecidas com o computador.

Para ligar um monitor adicional:

- 1 Certifique-se de que o computador e todos os dispositivos anexados se encontram desligados.
- 2 Ligue os novos monitores à porta adequada nas placas de vídeo.



**NOTA:** As configurações que incluem várias placas gráficas são fornecidas de fábrica com as portas de vídeo das placas secundárias protegidas por uma tampa plástica. Estas tampas podem ser retiradas para aceder a estas portas de vídeo adicionais.

## **Alterar a configuração do monitor para suportar dois ou mais monitores**

Após ligar os monitores adicionais, é necessário activá-los no software do controlador de vídeo. Os passos exactos para a activação variam consoante a placa de vídeo e a revisão de controlador instalada. No entanto, na maioria dos casos, tal pode ser efectuado através da aplicação do painel de controlo da placa de vídeo (painel de controlo NVIDIA ou centro de controlo do ATI Catalyst). Consulte os ficheiros de Ajuda para estas aplicações para obter instruções e opções completas.



**NOTA:** Ao ligar monitores adicionais a uma solução de vídeo que inclua várias placas de vídeo, os monitores adicionados não apresentarão qualquer imagem até as tecnologias de composição multi-GPU (NVIDIA SLI ou ATI Crossfire) sejam desactivadas.

## **Tecnologias NVIDIA SLI e ATI Crossfire**

O computador suporta até três placas gráficas PCIe. É possível configurar duas ou mais placas gráficas idênticas para activar as tecnologias NVIDIA SLI (Scalable Link Interface) ou ATI Crossfire. Ao fazê-lo pode aumentar o desempenho em jogos e aplicações 3D.

Pode encontrar informações detalhadas sobre as vantagens de utilizar estas tecnologias nos web sites da NVIDIA e ATI, respectivamente.

Se seleccionou uma configuração de placas múltiplas aquando da aquisição, o computador inclui todo o hardware necessário para activar a tecnologia NVIDIA SLI ou ATI Crossfire.

Se estiver a actualizar de uma configuração de placa única para uma configuração de placa dupla, será necessário adquirir a "ponte" de hardware adequada para ligar as placas. Se estiver a actualizar de uma configuração de placa dupla para uma configuração de placa tripla, será necessário substituir a ponte de placa dupla existente por uma ponte de placa tripla adequada para ligar as placas.

### **Activar a tecnologia NVIDIA SLI (Apenas XPS 730)**

O suporte para SLI requer duas ou mais placas gráficas idênticas compatíveis com NVIDIA SLI, uma ponte SLI e a mais recente revisão disponível do controlador.

A activação da tecnologia NVIDIA SLI é feita através da aplicação do Painel de Controlo NVIDIA, localizado no painel de controlo do Windows. Depois de abrir a aplicação, seleccione a opção **Set SLI Configuration** (Definir a configuração de SLI). Seleccione a opção **Enable SLI technology** (Activar tecnologia SLI) para activar a tecnologia SLI.



**NOTA:** As configurações de SLI suportam apenas um monitor. Ao activar a tecnologia SLI serão desactivados quaisquer monitores adicionais.

### **Activar a tecnologia ATI Crossfire**

O suporte para a tecnologia Crossfire requer duas ou mais placas gráficas compatíveis e com capacidade para ATI Crossfire, uma ponte Crossfire (para o melhor desempenho) e a mais recente revisão disponível do controlador.

A activação da tecnologia ATI Crossfire é feita através da aplicação do centro de controlo do ATI Catalyst, localizado no painel de controlo do Windows. Depois de abrir a aplicação, seleccione a opção **Crossfire**. Clique na opção **Enable Crossfire** (Activar Crossfire) para activar a tecnologia Crossfire.



**NOTA:** As configurações de Crossfire suportam apenas um monitor. Ao activar a tecnologia Crossfire serão desactivados quaisquer monitores adicionais.



# Optimizar o desempenho



**NOTA:** Algumas funcionalidades listadas abaixo podem não estar disponíveis ou variar num computador Dell™ XPS™ 730X. Para obter mais informações, consulte o site de suporte Dell em [support.dell.com](https://support.dell.com).

A Dell configurou o seu computador para o melhor funcionamento numa ampla gama de aplicações. Consoante a configuração adquirida, o computador poderá ter uma configuração de overclock de fábrica da Dell para alcançar o máximo desempenho em aplicações com utilização intensiva de recursos, incluindo jogos e desenvolvimento de multimédia.



**ADVERTÊNCIA:** Não é recomendável utilizar o processador ou outros componentes do sistema excedendo as definições configuradas de fábrica da Dell. Ao fazê-lo poderá provocar a instabilidade do sistema, reduzir a vida útil dos componentes ou causar danos permanentes nos componentes.

Os utilizadores avançados que desejem afinar o computador manualmente podem fazê-lo através da configuração do sistema do computador ou de software de configuração avançada.



**ADVERTÊNCIA:** O apoio técnico da Dell verifica a funcionalidade completa do computador nas definições configuradas de fábrica. A Dell não fornece apoio técnico para quaisquer questões de hardware ou software decorrentes da utilização do sistema para além das definições configuradas de fábrica.

## Afinação do desempenho com base na configuração do sistema

As definições disponíveis na página Advanced (Avançadas) da configuração do sistema proporcionam aos utilizadores um melhor acesso às opções e controlos que permitem a afinação manual do computador.



**ADVERTÊNCIA:** A configuração do sistema permite aos utilizadores acesso sem restrições ao definir parâmetros relacionados com o desempenho. A configuração inadequada destas definições ou a escolha de opções fora das capacidades dos componentes instalados pode provocar a instabilidade do sistema, reduzir a vida útil dos componentes ou causar danos permanentes nos componentes.

## Afinação do desempenho com base no software (Apenas XPS 730)

O computador inclui componentes compatíveis com NVIDIA ESA (Enthusiast System Architecture). O ESA é um protocolo PC para monitorização e controlo das características térmicas, eléctricas, acústicas e operativas do sistema em tempo real.

Para o utilizador avançado, a Dell pré-instalou aplicações para monitorizar e "ajustar" o desempenho de componentes instalados compatíveis com ESA.

Para obter mais informações sobre o ESA, consulte [nvidia.com/object/nvidia\\_esa.html](https://www.nvidia.com/object/nvidia_esa.html)

### NVIDIA Performance

A aplicação NVIDIA Performance integra muitas das funções anteriormente disponíveis na aplicação NVIDIA nTune, na secção de desempenho no painel de controlo NVIDIA.



**NOTA:** A utilização da secção de desempenho do painel de controlo NVIDIA pode requerer que o utilizador aceite o contrato de licença do utilizador final.

### Definições de dispositivo

Quando iniciada, a aplicação detecta dispositivos compatíveis com ESA que estejam instalados, como CPUs, placas de vídeo, memória, placas de sistema e componentes do chassis.

Ao seleccionar um componente na interface Device Settings (Definições do dispositivo) são apresentadas as definições disponíveis e as opções desse componente. Os utilizadores avançados podem afinar manualmente estas opções para adaptar e personalizar o desempenho do computador. Estas definições podem ser guardadas em perfis para serem utilizadas posteriormente.



**ADVERTÊNCIA:** A configuração do sistema permite aos utilizadores acesso sem restrições ao definir parâmetros relacionados com o desempenho. A configuração inadequada destas definições ou a escolha de opções fora das capacidades dos componentes instalados pode provocar a instabilidade do sistema, reduzir a vida útil dos componentes ou causar danos permanentes nos componentes.

### **Dynamic BIOS Access (Acesso dinâmico do BIOS)**

Esta secção do painel de controlo NVIDIA permite alterar as definições do BIOS disponíveis através de uma interface de utilizador Windows<sup>®</sup>. As alterações a estas opções e definições têm efeito na próxima reinicialização do computador.

### **View System Information (Ver informações do sistema)**

Esta secção do painel de controlo NVIDIA permite visualizar informações de versão para o computador e controladores instalados. Estas informações podem ser guardadas num ficheiro para revisão e também para cenários de apoio técnico.

### **Profile Policies (Políticas do perfil)**

A secção de políticas de perfil permite definir quando e de que forma são utilizados os perfis guardados na secção Device Settings (Definições do dispositivo).

### **LED Control (Controlo dos LEDs)**

Através da secção de controlo dos LEDs, pode personalizar a cor e a intensidade dos LEDs do chassis. Pode também criar, guardar e aplicar efeitos de LED personalizados através desta interface.

### **NVIDIA Monitor**

A aplicação NVIDIA Monitor permite monitorizar, acompanhar e registar as características de desempenho de componentes compatíveis no interior do seu computador.

Os dados podem ser utilizados para acompanhar o desempenho do computador ao longo do tempo, assim como para avaliar a eficácia de uma alteração efectuada na configuração do sistema.

Quando iniciada, a aplicação detecta dispositivos compatíveis com ESA que estejam instalados, como CPUs, placas de vídeo, memória, placas de sistema e componentes do chassis. Ao seleccionar um componente na interface são apresentados dados em tempo real para as características operativas desse componente disponíveis. Estas características podem incluir valores de tensão, velocidades da ventoinha, utilização, temperatura, etc.

Pode personalizar o NVIDIA Monitor para:

- Escolher as principais características de desempenho para monitorizar, criar gráficos e registar.
- Definir intervalos de relatórios e limiares de desempenho.
- Configurar e registar eventos definidos pelo utilizador.
- Personalizar os principais ciclos da aplicação.

# Resolução de problemas

 **ATENÇÃO:** Antes de trabalhar no interior do computador, leia as informações de segurança fornecidas com o mesmo. Para obter informações adicionais sobre melhores práticas de segurança, consulte a página principal de Conformidade regulamentar em [www.dell.com/regulatory\\_compliance](http://www.dell.com/regulatory_compliance).

## Ferramentas de diagnóstico

### Dell™ Diagnostics

Se o computador apresentar um problema, execute as verificações em "Solucionar problemas", na página 39 e execute o Dell Diagnostics antes de contactar a assistência técnica da Dell.

 **NOTA:** O Dell Diagnostics funciona apenas em computadores Dell. Pode executar o Dell Diagnostics a partir da unidade de disco rígido ou a partir do suporte de dados *Drivers and Utilities* (Controladores e utilitários).

### Iniciar o Dell Diagnostics a partir da unidade de disco rígido

- 1 Ligue (ou reinicie) o computador.
- 2 Quando aparecer o logótipo da DELL, prima imediatamente <F12>.

 **NOTA:** Manter uma tecla premida durante demasiado tempo pode provocar uma avaria no teclado. Para evitar uma possível falha no teclado, prima e solte <F12> em intervalos regulares para abrir o menu do dispositivo de arranque.

 **NOTA:** Se, em qualquer momento, surgir uma mensagem a indicar que não foi encontrada qualquer partição do utilitário de diagnóstico, execute o Dell Diagnostics a partir do suporte de dados *Drivers and Utilities*.

Se esperar demasiado tempo e se o logótipo do sistema operativo aparecer, continue a aguardar até que a área de trabalho do Microsoft® Windows® seja apresentada. Em seguida, desligue o computador e tente novamente.

- 3 No menu Boot Device (Dispositivo de arranque), utilize as teclas de seta para cima e seta para baixo ou prima o número apropriado no teclado para realçar a opção **Boot to Utility Partition** (Arrancar a partir da partição do utilitário) e, em seguida, prima <Enter>.



**NOTA:** A funcionalidade Quickboot altera a sequência de arranque apenas para o arranque actual. Após o reinício, o computador arranca de acordo com a respectiva sequência especificada na configuração do sistema.

- 4 No menu principal do Dell Diagnostics, clique com o botão esquerdo do rato ou prima <Tab> e, de seguida, prima <Enter> para seleccionar o teste que pretende realizar.



**NOTA:** Anote quaisquer códigos de erro e descrições de problemas exactamente como aparecem e siga as instruções no ecrã.

- 5 Depois de os testes estarem todos concluídos, feche a janela de teste para voltar ao menu principal do Dell Diagnostics.
- 6 Feche a janela do menu principal para sair do Dell Diagnostics e reinicie o computador.

### **Iniciar o Dell Diagnostics a partir do suporte de dados *Drivers and Utilities***

- 1 Ligue (ou reinicie) o computador.
- 2 Prima o botão de ejeção na parte frontal da unidade óptica para abrir o tabuleiro da unidade.
- 3 Coloque o suporte de dados *Drivers and Utilities* no centro do tabuleiro da unidade, prima o botão de ejeção ou empurre cuidadosamente o tabuleiro para o fechar.
- 4 Reinicie o computador.
- 5 Quando aparecer o logótipo da DELL, prima imediatamente <F12>.



**NOTA:** Pode ocorrer uma falha de teclado quando uma tecla do teclado é premida durante um longo período de tempo. Para evitar uma possível falha de teclado, prima e solte <F12> em intervalos regulares até surgir o **menu Boot Device** (Dispositivo de arranque).

Se esperar demasiado e o logótipo do Windows for apresentado, aguarde até visualizar o ambiente de trabalho do Windows. Em seguida, desligue o computador e tente novamente.

- 6 No menu Boot Device (Dispositivo de arranque), utilize as teclas de seta para cima e seta para baixo ou prima o número apropriado no teclado para realçar **Onboard or USB CD-ROM** (Unidade CD-ROM incorporada ou USB) e, em seguida, prima <Enter>.



**NOTA:** A funcionalidade Quickboot altera a sequência de arranque apenas para o arranque actual. Após o reinício, o computador arranca de acordo com a respectiva sequência especificada na configuração do sistema.

- 7 No menu CD-ROM Startup (Arranque de CD-ROM), utilize as teclas de seta para cima e seta para baixo ou prima o número apropriado no teclado para realçar **Boot from CD-ROM** (Arrancar a partir de um CD-ROM) e, em seguida, prima <Enter>.

Se esperar demasiado e o logótipo do Windows for apresentado, aguarde até visualizar o ambiente de trabalho do Windows. Em seguida, desligue o computador e tente novamente.

- 8 Prima <1> para seleccionar Dell Diagnostics.

- 9 No menu do Dell Diagnostics, prima <1> para seleccionar Dell Diagnostics (graphical user interface - interface gráfica do utilizador).

- 10 No menu principal do Dell Diagnostics, clique com o botão esquerdo do rato ou prima <Tab> e, de seguida, prima <Enter> para seleccionar o teste que pretende realizar.



**NOTA:** Anote quaisquer códigos de erro e descrições de problemas exactamente como aparecem e siga as instruções no ecrã.

- 11 Depois de os testes estarem todos concluídos, feche a janela de teste para voltar ao menu principal do Dell Diagnostics.
- 12 Retire o suporte de dados *Drivers and Utilities* e, em seguida, feche a janela do menu principal para sair do Dell Diagnostics e reiniciar o computador.

## Menu principal do Dell Diagnostics

Os testes seguintes podem ser executados a partir do menu principal do Dell Diagnostics.

Opção	Função
Express Test (Teste expresso)	Executa um teste rápido aos dispositivos do sistema. Normalmente este teste demora entre 10 a 20 minutos e não necessita de nenhuma acção por parte do utilizador. Aumente a possibilidade de detectar rapidamente o problema executando, em primeiro lugar, o teste expresso.
Extended Test (Teste completo)	Executa uma verificação completa dos dispositivos do sistema. Normalmente o teste demora uma hora ou mais e necessita da introdução periódica de respostas a questões específicas.
Custom Test (Teste personalizado)	Testa um dispositivo específico no sistema e pode ser utilizado para personalizar os testes que pretende executar.
Symptom Tree (Árvore de sintomas)	Apresenta uma lista de sintomas comuns e permite-lhe seleccionar um teste com base no sintoma do problema que está a ocorrer.

Se for encontrado algum problema durante um teste, aparecerá uma mensagem com o código de erro e uma descrição do problema. Anote o código de erro e a descrição do problema exactamente como aparece e siga as instruções apresentadas no ecrã. Se não conseguir resolver o problema, contacte a Dell (consultar "Contactar a Dell", na página 76).



**NOTA:** A etiqueta de serviço do computador está localizada na parte superior de cada ecrã de teste. Quando contactar o suporte Dell, tenha a etiqueta de serviço perto de si.

Os separadores seguintes fornecem informação adicional para que os testes sejam executados a partir da opção **Custom Test** (Teste personalizado) ou **Symptom Tree** (Árvore de sintomas):

Separador	Função
Results (Resultados)	Mostra os resultados do teste e os erros encontrados.
Errors (Erros)	Mostra os erros encontrados, os códigos de erro e a descrição do problema.
Help (Ajuda)	Descreve o teste e todos os requisitos para a execução do mesmo.



Configuration (Configuração)  (apenas Custom Test - Teste personalizado)	Apresenta a configuração do hardware para o dispositivo selecionado.  O Dell Diagnostics obtém as informações de configuração dos dispositivos a partir da configuração do sistema, da memória e de vários testes internos e apresenta-as na lista de dispositivos localizada no painel esquerdo do ecrã.  <b>NOTA:</b> A lista de dispositivos pode não apresentar os nomes de todos os componentes instalados no computador ou de todos os dispositivos a ele ligados.
Parameters (Parâmetros)  (apenas Custom Test - Teste personalizado)	Permite personalizar o teste, se aplicável, alterando as definições do mesmo.

## MP Memory Test (Teste de memória do MP)

O MP (Multi-Processor) Memory Test (Teste de memória do MP (Multiprocessador)) é um subconjunto do Dell Diagnostics que executa um teste completo da memória do sistema ao nível do hardware. Se suspeitar de um problema de memória, execute o MP Memory Test (Teste de memória do MP) utilizando as instruções seguintes:

- 1 Ligue (ou reinicie) o computador.
- 2 Quando aparecer o logótipo da DELL, prima imediatamente <F12>.

Se esperar muito tempo e o logótipo do sistema operativo aparecer, aguarde até visualizar o ambiente de trabalho do Microsoft Windows. Em seguida, desligue o computador e tente novamente.

- 3 No menu **Boot Device** (Dispositivo de arranque), utilize as teclas de seta para cima e seta para baixo ou prima o número apropriado no teclado para realçar a opção **Boot to Utility Partition** (Arrancar a partir da partição do utilitário) e, em seguida, prima <Enter>.
- 4 Seleccione **Test Memory** (Testar memória) utilizando a tecla <Tab>. Se não encontrar a opção Test Memory (Testar memória), a memória do MP não está disponível.

## Obter mais ajuda

O centro de suporte Dell fornece serviço, apoio e informações específicas do sistema. Para obter informações detalhadas acerca do centro de suporte Dell e das ferramentas de suporte disponíveis, visite a página principal de serviços ao consumidor em [support.dell.com](http://support.dell.com).

Clique no ícone do centro de suporte Dell  no ambiente de trabalho do seu computador para executar o programa e aceder às seguintes funcionalidades:

- Ferramentas de auto-ajuda, como o Dell Support 3, Dell PC Tune-Up, Dell PC Checkup e Network Assistant.
- DellConnect para apoio técnico remoto em tempo real.
- Informações de contacto de suporte Dell, incluindo o endereço de correio electrónico e endereços de conversação online, assim como números de telefone.
- Encontram-se disponíveis recursos específicos para o computador nas secções **Drivers & Downloads**, **Upgrades**, (Controladores e Transferências, Actualizações) e **System Information** (Informações do sistema).

O topo da página principal do centro de suporte Dell apresenta o número do modelo do seu computador, juntamente com a respectiva etiqueta de serviço, código de serviço expresso e detalhes de expiração da garantia. Quando a Dell tiver permissão para utilizar a sua etiqueta de serviço, serão fornecidos detalhes adicionais acerca do computador, como a memória disponível, espaço em disco, hardware instalado, endereços de rede, especificações do modem, software de segurança instalado, entre outras informações.

Além disso, utilizando a sua etiqueta de serviço, a Dell poderá ligá-lo às páginas [dell.com](http://dell.com) mais relevantes para obter informação acerca da garantia, encomendas de acessórios e detalhes acerca da instalação de controladores e transferências recomendadas.

## Dell Support 3

O Dell Support 3 está personalizado para o seu ambiente informático. Este utilitário fornece informações de auto-suporte, actualizações de software e verificações de integridade do computador. Utilize esta funcionalidade para as seguintes funções:

- Verificar o seu ambiente informático.
- Visualizar as definições do Dell Support 3.
- Aceder ao ficheiro de ajuda do Dell Support 3.
- Visualizar as perguntas mais frequentes.
- Saber mais sobre o Dell Support 3.
- Desligar o Dell Support 3.

Para obter mais informações sobre o Dell Support 3, clique no ponto de interrogação (?) na parte superior do ecrã Dell Support 3.

Para aceder ao Dell Support 3:

- Clique no ícone do Dell Support 3  na área de notificação do seu ambiente de trabalho Windows.



**NOTA:** As funções do ícone  variam, consoante clique uma ou duas vezes neste ícone ou com o botão direito do rato sobre o mesmo.

OU

- Clique no botão **Iniciar**  → **Todos os programas** → **Dell Support 3** → **Definições de suporte Dell**. Certifique-se de que a opção **Mostrar ícone na barra de tarefas** está marcada.



**NOTA:** Se o Dell Support 3 não estiver disponível no menu Iniciar, aceda a [support.dell.com](http://support.dell.com) e transfira o software.

## Dell PC Tune-Up

A versão automatizada ou mensal do Dell PC Tune-Up permite escolher o dia e a hora a que pretende "afinar" o seu computador. Uma afinação típica inclui a desfragmentação da unidade de disco rígido, a remoção de ficheiros temporários e indesejados, a actualização das definições de segurança, a verificação de "bons" pontos de restauro e outras actividades de manutenção concebidas para melhorar o desempenho e segurança do computador.

A versão mensal está disponível como subscrição anual e é uma funcionalidade do Dell Support 3, uma aplicação complementar que fornece verificações de integridade em tempo real e informações sobre manutenção do computador (consultar "Dell Support 3", na página 35).

Ambas as versões do PC Tune-Up estão disponíveis para clientes nos E.U.A. e Canadá. Para saber mais sobre a versão mensal e sobre como é fácil manter o máximo desempenho do computador, visite a página do PC Tune-Up, na página de serviços, em [support.dell.com](http://support.dell.com).

## Dell PC Checkup

O Dell PC Checkup é uma ferramenta de diagnóstico e resolução de problemas que fornece análises e testes personalizados do computador Dell. O PC Checkup verifica se o hardware está a funcionar correctamente e fornece correcções automatizadas para preocupações de configuração comuns. É recomendável que execute o PC Checkup regularmente ou antes de contactar o serviço de assistência da Dell. A aplicação cria um relatório detalhado que os técnicos da Dell podem utilizar para resolver rapidamente o problema do computador.

## Dell Network Assistant

Concebido especificamente para utilizadores de computadores Dell, o Dell Network Assistant ajuda a simplificar a configuração, monitorização, resolução de problemas e reparação da rede.

O Dell Network Assistant fornece as seguintes funcionalidades:

- Consolidação de configuração, alertas e estado dos dispositivos.
- Monitorização simplificada de dispositivos de rede através de uma apresentação visual do estado da rede.
- Resolução proactiva de problemas e reparação de problemas de rede.
- Tutoriais, assistentes de configuração e perguntas frequentes (FAQs) para melhorar a compreensão dos princípios do funcionamento em rede.

Para aceder ao Dell Network Assistant:

- 1 Clique no ícone do centro de suporte Dell  no ambiente de trabalho do computador.
- 2 Clique em **Self Help** (Auto-ajuda) → **Network /Internet** (Rede /Internet) → **Network Management** (Gestão de rede).

## DellConnect™

O DellConnect é uma ferramenta de acesso online fácil de utilizar que permite a um membro da equipa de suporte e assistência da Dell aceder ao seu computador através de uma ligação à Internet, diagnosticar o problema e repará-lo. O membro da equipa trabalha com a sua permissão e sob a sua supervisão, podendo o utilizador trabalhar com o membro da equipa Dell durante a sessão de resolução de problemas.

Para utilizar este serviço deve dispor de uma ligação à Internet e o seu computador Dell tem de estar abrangido pela garantia. O DellConnect está também disponível gratuitamente através do Dell On Call.

Para iniciar uma sessão em tempo real com um membro da equipa Dell:

- 1 Clique no ícone do centro de suporte Dell  no ambiente de trabalho do computador.
- 2 Clique em **Assistance From Dell** (Assistência da Dell) → **Technical Support** (Apoio técnico) → **DellConnect** → **Phone** (Telefone) e siga as instruções.

## Serviço de actualização técnica Dell

O serviço de actualização técnica Dell fornece notificações pró-activas por correio electrónico das actualizações de software e hardware para o seu computador. Este serviço é gratuito e pode ser personalizado de acordo com o conteúdo, o formato e a frequência de recepção das notificações.

Para se inscrever no serviço de actualização técnica Dell, aceda a [support.dell.com/technicalupdate](http://support.dell.com/technicalupdate).

## Indicadores de diagnóstico

### Estados do LED do botão de alimentação

O LED do botão de alimentação localizado na parte frontal do computador acende-se e pisca ou simplesmente fica aceso para indicar os diferentes estados:

- Se o LED do botão de alimentação estiver branco, significa que o computador está ligado e a funcionar normalmente.
- Se o LED do botão de alimentação estiver branco intermitente, significa que o computador está no modo de espera. Prima uma tecla, mova o rato ou prima o botão de alimentação para retomar a operação normal.

- Se o LED do botão de alimentação estiver apagado, significa que o computador está desligado ou não está a receber energia.
  - Encaixe novamente o cabo de alimentação no conector de alimentação na parte posterior do computador e na tomada eléctrica.
  - Se o computador estiver ligado a uma extensão, certifique-se de que esta está ligada a uma tomada eléctrica e que se encontra ligada.
  - Retire quaisquer dispositivos de protecção de energia, extensões eléctricas e extensões de cabos de alimentação para verificar se o computador liga de forma adequada.
  - Certifique-se de que a tomada eléctrica está a funcionar, testando-a com outro dispositivo, como um candeeiro.
  - Certifique-se de que o cabo de alimentação principal e o cabo do painel frontal estão correctamente ligados à placa de sistema (consulte o *Manual de serviço* em [support.dell.com](http://support.dell.com)).



**NOTA:** Todos os LEDs dos painéis frontal e posterior irão desligar-se durante os estados de suspensão.

## Códigos de sinais sonoros

O computador pode emitir uma sequência de sinais sonoros durante o arranque. A sequência de sinais sonoros é denominada código de sinais sonoros e pode ser utilizada para ajudar a identificar um problema com o computador.

Se o computador emitir uma sequência de sinais sonoros durante o arranque:

- 1 Anote o código de sinais sonoros.
- 2 Execute o Dell Diagnostics para identificar a causa (consultar "Dell™ Diagnostics", na página 29).
- 3 Consulte "Contactar a Dell", na página 76 para obter instruções sobre como obter assistência técnica.

<b>Código (sinais sonoros curtos e repetitivos)</b>	<b>Descrição</b>
1	Falha na soma de verificação de BIOS ROM ou esta está em curso. Possível falha na placa principal.
2	Não foi detectada memória.
3	Possível falha na placa principal. <ul style="list-style-type: none"> <li>• Erro no chipset</li> <li>• Falha ao testar o relógio</li> <li>• Falha na porta A20</li> <li>• Falha no chip de E/S super</li> <li>• Falha no teste do controlador do teclado</li> </ul>
4	Falha de leitura/escrita na RAM. Possível falha na memória.
5	Falha de energia no RTC. Possível falha na pilha do CMOS.
6	Falha no teste do BIOS de vídeo. Possível falha na placa de vídeo.
7	Falha no teste de cache da CPU (apenas CPU Intel). Possível falha na CPU.

## Solucionar problemas

### Resolução de problemas de software e hardware

Se um dispositivo não for detectado durante a configuração do sistema operativo, ou se for detectado mas se a configuração for incorrecta, pode utilizar a resolução de problemas de hardware para resolver a incompatibilidade.

*Windows XP:*

- 1 Clique em **Iniciar** e, depois, em **Ajuda e suporte**.
- 2 Introduza **resolução de problemas de hardware** no campo **Procurar** e clique na seta para iniciar a pesquisa.

- 3 Clique na opção de resolução de problemas de hardware na lista de resultados da pesquisa.
- 4 Na lista de resolução de problemas de hardware, clique na opção que informa que necessita de resolver um conflito de hardware no computador e clique em **Seguinte**.

*Windows Vista:*

- 1 Clique em **Iniciar**  e, depois, em **Ajuda e suporte**.
- 2 Introduza **resolução de problemas de hardware** no campo de procura e prima <Enter> para iniciar a procura.
- 3 Nos resultados da pesquisa, seleccione a opção que melhor descreve o problema e prossiga com as etapas seguintes da resolução de problemas.

## Problemas de pilha

 **ATENÇÃO: Se a nova pilha não for instalada correctamente, haverá perigo de explosão. Utilize apenas pilhas do tipo recomendado pelo fabricante ou equivalente. Elimine as pilhas usadas de acordo com as instruções do fabricante.**

**SUBSTITUIR A PILHA** — Se precisar de redefinir repetidamente as informações de data e hora depois de ligar o computador ou se o sistema apresentar uma data e hora incorrectas durante o arranque, substitua a pilha (consulte o *Manual de serviço* em [support.dell.com](http://support.dell.com)). Se a substituição da pilha não resolver o problema, contacte a Dell.

## Problemas com a unidade

**VERIFIQUE SE O MICROSOFT® WINDOWS® RECONHECE A UNIDADE** —

*Windows XP:*

- Clique em **Iniciar** e, depois, abra **O meu computador**.

*Windows Vista:*

- Clique em **Iniciar**  e, depois, em **Computador**.

Se a unidade não estiver listada, efectue uma pesquisa completa com o software antivírus para verificar a existência de vírus e proceder à respectiva remoção. Os vírus podem, por vezes, evitar que o Windows reconheça a unidade.

**TESTE A UNIDADE** —

- Introduza outro disco para eliminar a possibilidade de a unidade original estar com defeito.
- Insira um suporte de arranque e reinicie o computador.



## LIMPE A UNIDADE OU O DISCO

### VERIFIQUE AS LIGAÇÕES DOS CABOS

**EXECUTE A FUNÇÃO DE RESOLUÇÃO DE PROBLEMAS DE HARDWARE** — Consultar "Resolução de problemas de software e hardware", na página 39.

**EXECUTE O DELL DIAGNOSTICS** — Consultar "Dell™ Diagnostics", na página 29.

## Problemas na unidade de disco rígido

### EXECUTE A VERIFICAÇÃO DO DISCO —

*Windows XP:*

- 1 Clique em **Iniciar** e, depois, abra **O meu computador**.
- 2 Clique com o botão direito no **disco local C:**.
- 3 Clique em **Propriedades**→ **Ferramentas**→ **Verificar agora**.
- 4 Clique em **Procurar e tentar recuperar sectores danificados** e clique em **Iniciar**.

*Windows Vista:*

- 1 Clique em **Iniciar**  e, depois, em **Computador**.
- 2 Clique com o botão direito no **disco local C:**.
- 3 Clique em **Propriedades**→ **Ferramentas**→ **Verificar agora**.

A janela **Controlo de Conta de Utilizador** pode ser apresentada. Se for um administrador do computador, clique em **Continuar**; caso contrário, entre em contacto com o administrador para continuar com a acção desejada.

- 4 Siga as instruções no ecrã.

## Problemas de memória

### SE DETECTAR PROBLEMAS DE MEMÓRIA —

- Reinstale os módulos de memória (consulte o *Manual de serviço* em [support.dell.com](http://support.dell.com)) para se certificar de que o computador está a comunicar correctamente com a memória.
- Certifique-se de que segue as instruções de instalação da memória (consulte o *Manual de serviço* em [support.dell.com](http://support.dell.com)).
- Certifique-se de que a memória em utilização é compatível com o computador. Para mais informações sobre o tipo de memória suportada pelo computador, consultar "Especificações", na página 69.
- Retire toda a memória e teste um módulo de cada vez na ranhura mais próxima do microprocessador (consulte o *Manual de serviço* em [support.dell.com](http://support.dell.com)).
- Execute o MP Memory Test (Teste de memória do MP) (consultar "MP Memory Test (Teste de memória do MP)", na página 33).
- Execute o Dell Diagnostics (consultar "Dell™ Diagnostics", na página 29).

## Problemas de energia

### **CERTIFIQUE-SE DE QUE TODOS OS COMPONENTES E CABOS ESTÃO CORRECTAMENTE INSTALADOS E BEM LIGADOS À PLACA DE SISTEMA.**

Pode haver algum dispositivo com mau funcionamento ou instalado incorrectamente.

- Retire e volte a instalar todos os módulos de memória.
- Retire e volte a instalar quaisquer placas de expansão, incluindo placas gráficas.

### **SE A LUZ DE ALIMENTAÇÃO ESTIVER APAGADA**

O computador está desligado ou não está a receber energia.

- Volte a ligar o cabo de alimentação no conector de alimentação na parte posterior do computador e na tomada eléctrica.
- Retire quaisquer extensões eléctricas, extensões de cabos de alimentação e outros dispositivos de protecção de energia para verificar se o computador liga de forma adequada.
- Certifique-se de que quaisquer extensões eléctricas utilizadas estão ligadas a uma tomada eléctrica e activadas.
- Certifique-se de que a tomada eléctrica está a funcionar, testando-a com outro dispositivo, como um candeeiro.
- Certifique-se de que o cabo de alimentação principal e o cabo do painel frontal estão correctamente ligados à placa de sistema (consulte o *Manual de serviço* em [support.dell.com](http://support.dell.com)).
- Retire e, em seguida, volte a instalar todas as placas de expansão, incluindo placas gráficas (consulte o *Manual de serviço* em [support.dell.com](http://support.dell.com)).

**TESTE A FONTE DE ALIMENTAÇÃO UTILIZANDO O TESTE AUTOMÁTICO INTEGRADO (BIST)** — A fonte de alimentação inclui um teste automático integrado para diagnosticar questões relacionadas com a fonte de alimentação. O teste pode ser realizado com os passos seguintes:

- 1** Retire todos os periféricos externos.
- 2** Certifique-se de que o sistema está ligado directamente a uma tomada que esteja a funcionar.

- 3** Prima o interruptor BIST na parte posterior da fonte de alimentação. Se o LED acender a verde, significa que a fonte de alimentação está a funcionar normalmente. Se o LED não acender, siga estes passos para resolver o problema:
- a** Desligue o cabo de alimentação da fonte de alimentação. Abra a tampa do computador.
  - b** Desligue a cablagem da fonte de alimentação.
  - c** Volte a ligar o cabo de alimentação à fonte de alimentação e teste novamente utilizando o interruptor BIST.
    - Se o LED acender a verde, significa que a fonte de alimentação está a funcionar normalmente. É provável que um componente interno esteja a causar a falha de energia. Contacte o apoio técnico para obter mais informações sobre resolução de problemas.
    - Se o LED não acender a verde, contacte o apoio técnico para obter mais informações sobre resolução de problemas.

## Restaurar o sistema operativo

É possível restaurar o sistema operativo para um ponto estável anterior das formas que se seguem:

- O Restauo do sistema do Microsoft Windows é um componente integrado no Windows XP e Windows Vista. O Restauo do sistema do Microsoft Windows permite que o computador volte ao estado de funcionamento anterior sem afectar os ficheiros de dados. Utilize esta funcionalidade como a primeira solução para restaurar o sistema operativo e preservar os ficheiros de dados.
- O Dell PC Restore da Symantec (disponível no Windows XP) e o Dell Factory Image Restore (disponível no Windows Vista) restaura o estado de funcionamento em que se encontrava a unidade de disco rígido quando o computador foi adquirido. Estes processos apagam permanentemente todos os dados da unidade de disco rígido e removem todos os programas instalados depois de ter recebido o computador. Utilize o Dell PC Restore ou o Dell Factory Image Restore apenas se a funcionalidade Restauo do sistema não tiver resolvido o problema do sistema operativo.

## Utilizar o Restauro do sistema do Microsoft Windows

Os sistemas operativos Windows fornecem a opção Restauro do sistema que permite que o computador regresse ao estado de funcionamento anterior (sem afectar os ficheiros de dados), se as alterações no hardware, software ou outras definições do sistema tiverem deixado o computador num estado de funcionamento indesejável. Todas as alterações que a opção Restauro do sistema efectuar no computador são completamente reversíveis.

 **ADVERTÊNCIA:** Faça cópias de segurança dos ficheiros de dados. O Restauro do sistema não monitoriza nem recupera ficheiros de dados.



**NOTA:** Os procedimentos descritos neste documento foram escritos para a visualização padrão do Windows, pelo que podem não se aplicar caso o computador Dell esteja configurado para o modo de visualização clássica do Windows.



### Iniciar a opção Restauro do sistema

*Windows XP:*

 **ADVERTÊNCIA:** Antes de restaurar o computador para um estado operativo anterior, guarde e feche todos os ficheiros abertos e saia dos programas abertos. Não deve alterar, abrir nem apagar qualquer ficheiro ou programa enquanto o restauro do sistema não estiver concluído.

- 1 Clique em **Iniciar** → **Programas** → **Acessórios** → **Ferramentas do Sistema** → **Restauro do sistema**.
- 2 Clique em **Restaurar o computador para uma altura anterior** ou **Criar um ponto de restauro**.
- 3 Clique em **Seguinte** e siga as restantes solicitações apresentadas no ecrã.

*Windows Vista:*

- 1 Clique no botão **Iniciar** .
- 2 Na caixa **Iniciar procura**, escreva **Restauro do sistema** e prima a tecla <Enter>.  
 **NOTA:** A janela **Controlo de Conta de Utilizador** pode ser apresentada. Se for um administrador do computador, clique em **Continuar**; caso contrário, entre em contacto com o administrador para continuar com a acção desejada.
- 3 Clique em **Seguinte** e siga as restantes solicitações apresentadas no ecrã.
- 4 Na eventualidade de o restauro do sistema não resolver o problema, pode anular o último restauro do sistema.

## Como anular o último restauro do sistema



**ADVERTÊNCIA:** Antes de anular o último restauro do sistema, guarde e feche todos os ficheiros abertos e saia de todos os programas que estejam activos. Não apague qualquer ficheiro ou programa até que o restauro do sistema seja concluído.

*Windows XP:*

- 1 Clique em **Iniciar** → **Programas** → **Acessórios** → **Ferramentas do Sistema** → **Restauro do sistema**.
- 2 Clique na opção para anular o último restauro e clique em **Seguinte**.

*Windows Vista:*

- 1 Clique em **Iniciar** .
- 2 Na caixa **Iniciar procura**, escreva **Restauro do sistema** e prima a tecla <Enter>.
- 3 Clique na opção para anular o último restauro e clique em **Seguinte**.

## Utilizar o Dell PC Restore e o Dell Factory Image Restore



**ADVERTÊNCIA:** O Dell PC Restore ou o Dell Factory Image Restore elimina permanentemente todos os dados da unidade de disco rígido e remove todos os programas ou controladores instalados depois de o computador ter sido recebido. Se possível, faça cópias de segurança dos dados antes de utilizar essas opções. Utilize o Dell PC Restore ou o Dell Factory Image Restore apenas se a funcionalidade Restauro do sistema do Microsoft Windows não tiver resolvido o problema do sistema operativo.



**NOTA:** O Dell PC Restore da Symantec e o Dell Factory Image Restore podem não estar disponíveis em determinados países ou computadores.

Utilize o Dell PC Restore (Windows XP) ou o Dell Factory Image Restore (Windows Vista) apenas como último recurso para restaurar o sistema operativo. Estas opções restauram o disco rígido para o estado de funcionamento em que se encontrava quando o computador foi adquirido. Todos os programas ou ficheiros adicionados desde que recebeu o computador (incluindo ficheiros de dados) são eliminados permanentemente da unidade de disco rígido. Os ficheiros de dados incluem documentos, folhas de cálculo, mensagens de correio electrónico, fotos digitais, ficheiros de música, entre outros. Se possível, efectue cópias de segurança de todos os dados antes de utilizar o PC Restore ou o Factory Image Restore.

## Windows XP: Dell PC Restore

Utilizar o PC Restore:

- 1 Ligue o computador. Durante o processo de inicialização, aparecerá uma barra azul com o endereço [www.dell.com](http://www.dell.com) na parte superior do ecrã.
- 2 Quando surgir a barra azul, prima <Ctrl><F11>. Caso não tenha premido <Ctrl><F11> atempadamente, aguarde que a inicialização termine e reinicie o computador.



**ADVERTÊNCIA: Se não pretender continuar a utilizar o PC Restore, clique em Reboot (Reiniciar).**

- 3 Clique em **Restore** (Restaurar) e clique em **Confirm** (Confirmar). O processo de restauro demora cerca de 6 a 10 minutos a estar concluído.
- 4 Quando solicitado, clique em **Finish** (Concluir) para reiniciar o computador.



**NOTA:** Não encerre manualmente o computador. Clique em **Finish** (Concluir) e deixe que o computador reinicie completamente.

- 5 Quando solicitado, clique em **Yes** (Sim). O computador será reiniciado. Uma vez que o computador será restaurado para o estado de funcionamento original, os ecrãs visualizados, como o acordo de licença de utilizador final, serão os mesmos que foram apresentados na primeira vez em que o computador foi ligado.
- 6 Clique em **Next** (Seguinte). O ecrã Restauro do sistema será apresentado e o computador será reiniciado.
- 7 Após o reinício do computador, clique em **OK**.

## Windows Vista: Dell Factory Image Restore

Utilizar o Factory Image Restore:

- 1 Ligue o computador. Quando aparecer o logótipo da Dell, prima <F8> várias vezes para aceder à janela de **opções de arranque avançadas do Vista**.
- 2 Seleccione a opção **Repair Your Computer** (Reparar o seu computador). A janela de opções de recuperação do sistema será apresentada.
- 3 Seleccione um esquema de teclado e clique em **Next** (Seguinte).
- 4 Para aceder às opções de recuperação, inicie sessão como utilizador local com permissões de nível de administrador.

- 5 Clique em **Dell Factory Image Restore**.



**NOTA:** Dependendo da sua configuração, pode seleccionar **Dell Factory Tools** (Ferramentas do Dell Factory) e depois **Dell Factory Image Restore**.

O ecrã de boas-vindas do **Dell Factory Image Restore** será apresentado.

- 6 Clique em **Next** (Seguinte).

O ecrã **Confirm Data Deletion** (Confirmar eliminação de dados) será apresentado.



**ADVERTÊNCIA:** Se não quiser continuar a utilizar o **Factory Image Restore**, clique em **Cancel** (Cancelar).

- 7 Clique na caixa de verificação para confirmar que pretende continuar a reformatar o disco rígido e a restaurar o software do sistema para o estado de fábrica e, em seguida, clique em **Next** (Seguinte).

O processo de restauro é iniciado e pode demorar cinco minutos ou mais a estar concluído. Aparece uma mensagem quando o sistema operativo e as aplicações instaladas de fábrica forem restaurados para o estado de fábrica.

- 8 Clique em **Finish** (Concluir) para reiniciar o sistema.

## Reinstalar o sistema operativo

Para reinstalar o Windows, são necessários os seguintes itens:

- Suporte de dados do sistema operativo Dell
- Suporte de dados *Dell Drivers and Utilities*

### Antes de começar

Reinstalar o sistema operativo a partir do suporte de dados irá eliminar completamente todos os dados da unidade de disco rígido. É importante efectuar uma cópia de segurança completa de quaisquer ficheiros, favoritos da Internet, fotografias, documentos, filmes, música, arquivos de correio electrónico ou outros suportes e informações pessoais que pretenda manter.

A reinstalação do sistema operativo a partir do suporte de dados também requer que o utilizador reinstale todos os controladores de hardware para os componentes instalados. Estes controladores e software podem ser encontrados no suporte de dados fornecido ou na secção Drivers and Downloads (Controladores e Downloads) em [support.dell.com](http://support.dell.com).



**NOTA:** O suporte de dados Dell *Drivers and Utilities* contém os controladores que foram instalados durante a montagem do computador. Utilize o suporte de dados Dell *Drivers and Utilities* para carregar todos os controladores necessários. Dependendo da região onde tiver adquirido o computador ou do facto de ter ou não solicitado o suporte de dados, o suporte de dados Dell *Drivers and Utilities* e o suporte de dados do sistema operativo podem não ter sido fornecidos com o computador.

A reinstalação do sistema operativo a partir do suporte de dados requer também que o utilizador reinstale todo o software e aplicações, incluindo quaisquer aplicações de produtividade (Microsoft Office), aplicações de correio electrónico, aplicações de gráficos e áudio, software de leitor multimédia, software de reprodução de DVD, antivírus e utilitários de spyware. Quando aplicável, a Dell fornece suportes de dados para a reinstalação destas aplicações. Alguns utilitários e software podem ser encontrados na secção Drivers and Downloads (Controladores e Downloads) em [support.dell.com](http://support.dell.com).

## Reinstalar o Windows XP

O processo de reinstalação pode demorar entre 1 e 2 horas até estar concluído. Depois de reinstalar o sistema operativo, também deve reinstalar os controladores de dispositivo, o programa de protecção antivírus e o restante software.



**ADVERTÊNCIA:** O suporte de dados do sistema operativo fornece opções para voltar a instalar o Windows XP. As opções podem substituir ficheiros e possivelmente afectar programas instalados no disco rígido. Portanto, não volte a instalar o Windows XP a menos que seja orientado por um representante de suporte técnico da Dell para o fazer.



**NOTA:** Quando reinstalar o sistema operativo, é recomendável que utilize o suporte de dados do sistema operativo fornecido pela Dell. O suporte de dados Dell inclui todos os controladores necessários para instalar o Windows XP. A utilização de suportes de dados de terceiros pode requerer que o utilizador forneça controladores adicionais durante a instalação do sistema operativo.

- 1 Insira o CD do Windows XP na unidade de CD e reinicie o computador.
- 2 Após o carregamento dos ficheiros de instalação, prima a tecla <Enter> para configurar o Windows XP.



- 3 Leia o **Contrato de licença do Windows XP**. Prima a tecla <Page Down> para percorrer o contrato.
- 4 Prima a tecla <F8> para aceitar os termos e condições especificados no contrato de licença.

 **NOTA:** Por predefinição, é realçado o espaço não particionado. Se surgirem quaisquer outras partições que não tenham sido criadas por si, poderão incluir uma partição do PC Restore (2,7 a 4,75 GB) ou MediaDirect (1,2 GB) para computadores portáteis.

- 5 No ecrã da partição de **Configuração do Windows XP**, escolha uma partição para instalar o sistema operativo. Pode também optar por remover uma partição ou criar uma nova partição para a instalação.
- 6 O ecrã de **Configuração do Windows XP** surge com a opção **Formatar a partição utilizando o sistema de ficheiros NTFS** realçada; prima a tecla <Enter>, ou a tecla <F> se aplicável, para formatar a partição.
- 7 Após formatar a partição, a **Configuração do Windows XP** copiará os ficheiros necessários para a partição e reiniciará o computador.

 **NOTA:** Não prima quaisquer teclas se surgir a mensagem para premir uma tecla para arrancar a partir do CD.

A quantidade de tempo necessária para concluir o processo acima varia consoante a velocidade e o tamanho do disco do computador.

- 8 Clique no botão **Seguinte** na janela de **Opções regionais e de idioma**. Surge o ecrã para **personalizar o seu software**.
- 9 Introduza o seu nome no campo **Nome**: e o nome da sua empresa no campo **Organização**: (se aplicável) e clique em **Seguinte**. Surge o ecrã para o nome do computador.
- 10 Introduza o nome do computador no respectivo campo se pretender alterar o nome fornecido.

 **NOTA:** Para utilizadores do Windows XP Professional Edition, introduza uma palavra-passe no campo de palavra-passe de administrador e introduza a mesma palavra-passe no campo destinado à confirmação da palavra-passe.

- 11 Clique em **Next**.

Surge o ecrã de **Informação de marcação do modem**.

 **NOTA:** Apenas os computadores com um modem instalado apresentarão a secção de informação de marcação do modem. Se o computador não tiver um modem, avance para a etapa 15 para as definições de data e hora.

- 12 Clique para seleccionar o país/região correcto na caixa destinada a indicar em que país/região se encontra actualmente.
- 13 Introduza o seu código postal na caixa destinada ao **código postal** e, se aplicável, introduza na respectiva caixa o número no caso de **marcar um número para aceder a uma linha externa**.
- 14 Clique para seleccionar um dos itens abaixo para a caixa relativa ao **sistema telefónico utilizado neste local**:
  - Marcação por tons, se o serviço telefónico utilizar a marcação por tons.
  - Marcação por impulsos, se o serviço telefónico utilizar a marcação por impulsos.
- 15 Clique em **Next**. Surge o ecrã de **Definições de data e hora**.
- 16 Verifique se são apresentados os valores correctos para a **Data, Hora e Fuso horário** e clique em **Seguinte**. Após vários minutos, surge o ecrã de configurações de rede.
- 17 Selecciona a opção **Típica** e, depois, clique em **Seguinte**.
  -  **NOTA:** Se disponível, clique na opção para **avançar** e ignore a secção de configuração de rede. Para utilizadores do Windows XP Professional, clique na opção que indica que **este computador não está numa rede** e, depois, clique em **Seguinte**.
- 18 O computador é reiniciado e continua com o programa de configuração.

## Reinstalar o Windows Vista

O processo de reinstalação pode demorar entre 1 e 2 horas até estar concluído. Depois de reinstalar o sistema operativo, também deve reinstalar os controladores de dispositivo (consultar "Utilizar o suporte de dados Drivers and Utilities", na página 52), o programa de protecção antivírus e o restante software.

 **ADVERTÊNCIA:** O suporte de dados do sistema operativo fornece opções para reinstalar o Windows Vista. As opções podem substituir ficheiros e possivelmente afectar programas instalados no disco rígido. Portanto, não volte a instalar o Windows Vista a menos que seja orientado por um representante de suporte técnico da Dell para o fazer.

- 1 Insira o suporte de dados do sistema operativo na unidade de DVD do computador.
- 2 Reinicie (ou ligue) o computador.

- 3** Prima a tecla <F12> assim que o teclado se acender.  
Surge o **Menu de arranque**.  
Surge uma janela que pede para **premir qualquer tecla para arrancar a partir de um CD ou DVD**.
  - 4** Prima uma tecla no teclado.
  - 5** Clique na opção de **Idioma, Hora, Moeda e Método do teclado** e clique em **Seguinte**.
  - 6** Na página de **Instalação do Windows Vista**, clique em **Instalar agora**.
  - 7** Reveja os termos e clique em **Aceito os termos da licença** para continuar.
  - 8** Na janela que pergunta **qual é o tipo de instalação que pretende**, clique em **Personalizada (avançada)**.
  - 9** Na janela que pergunta **onde pretende instalar o Windows**, clique em **Opções da unidade (avançadas)**.
  - 10** Clique em **Disco 0 Partição 1** e, de seguida, em **Eliminar**.
  - 11** Na janela que informa que, **se eliminar esta partição, todos os dados nela armazenados serão permanentemente eliminados**, clique em **OK**.
  - 12** Na janela que pergunta **onde pretende instalar o Windows**, clique em **Novo**.
  - 13** Quando solicitada a selecção do tamanho do ficheiro, seleccione o tamanho e clique em **Aplicar**.
  - 14** Clique para seleccionar a partição e, de seguida, clique em **Formatar**.
  - 15** Na janela que informa que, **se formatar esta partição, todos os dados nela armazenados serão permanentemente eliminados**, clique em **OK**.  
Na janela que pergunta **onde pretende instalar o Windows**, clique em **Seguinte**.  
Surge a janela de **Instalação do Windows**.
-  **NOTA:** O computador será reiniciado várias vezes durante a instalação.
- 16** Surge a janela de **Configuração**.
  - 17** Seleccione um nome de utilizador, uma palavra-passe e uma imagem para a sua conta de utilizador.

- 18 Na janela para escolher um nome para o computador e uma imagem de fundo para o ambiente de trabalho, clique em **Seguinte**.
- 19 Na janela **Ajudar a proteger o Windows automaticamente**, clique em **Utilizar definições recomendadas**.  
Surge a janela para rever as definições de data e hora.
- 20 Clique para seleccionar o fuso horário e clique em **Seguinte**.  
Surge a janela de agradecimento.
- 21 Clique em **Iniciar**.

### **Utilizar o suporte de dados *Drivers and Utilities***

Após reinstalar o sistema operativo com êxito, é necessário carregar os controladores adequados para o hardware instalado. Estes controladores estão incluídos no suporte de dados *Drivers and Utilities*.

- 1 Quando o ambiente de trabalho do Windows for apresentado, insira o suporte de dados *Drivers and Utilities*.
- 2 Quando o programa de instalação Drivers and Utilities iniciar, será solicitada a instalação do software. Caso tal se verifique, siga as solicitações apresentadas no ecrã.
- 3 No ecrã **Welcome Dell System Owner** (Bem-vindo proprietário do sistema Dell), clique em **Next** (Seguinte).



**NOTA:** O suporte de dados *Drivers and Utilities* apresenta apenas os controladores para o hardware que veio instalado no computador. Se instalou hardware adicional, os controladores para o novo hardware podem não ser apresentados pelo suporte de dados *Drivers and Utilities*. Se estes controladores não forem apresentados, saia do programa do suporte de dados *Drivers and Utilities*. Para obter informações sobre os controladores, consulte a documentação fornecida com o dispositivo.

- 4 Surge uma mensagem informando que o suporte *Drivers and Utilities* está a detectar hardware no computador.
- 5 Os controladores que são utilizados pelo computador são automaticamente apresentados na janela **My Drivers — The Drivers and Utilities media has identified these components in your system** (Os meus controladores — O suporte de dados Drivers and Utilities identificou estes componentes no seu sistema).

## Ordem de instalação de controladores recomendada



**NOTA:** Os controladores exactos a instalar dependem do sistema operativo instalado e da configuração de hardware exacta do seu computador. Se não tiver a certeza sobre o hardware instalado ou sobre os controladores exactos a carregar, contacte o apoio técnico.

Ao instalar controladores e utilitários para o hardware, é recomendável que os instale pela ordem que se segue.

- 1** Controladores críticos
  - a** Software de sistema do ambiente de trabalho (encontra-se na secção de utilitários)
  - b** Controladores de chipset
- 2** Controladores de componentes nucleares
  - a** Controlador da placa de vídeo
  - b** NIC / Modem
  - c** Controladores da placa de áudio
- 3** Controladores de periféricos (instale estes controladores conforme aplicável)
  - a** Rato / Teclado
  - b** Câmara
  - c** Sintonizador de TV
  - d** Bluetooth
- 4** Utilitários  
Centro de suporte Dell



# Configurar o BIOS

## Configuração do sistema

As opções de configuração do sistema permitem:

- Alterar as informações de configuração do sistema depois de adicionar, alterar ou remover qualquer hardware no seu computador.
- Definir ou alterar uma opção seleccionável pelo utilizador.
- Ler a quantidade de memória actual ou definir o tipo de unidade de disco rígido instalado.

Antes de utilizar a configuração do sistema, é recomendável que anote as actuais informações de configuração do sistema para referência futura.

 **ADVERTÊNCIA:** Não altere as definições na configuração do sistema, excepto se for um utilizador de computadores com muita experiência. Certas alterações podem fazer com que o computador não funcione correctamente.

## Entrar na configuração do sistema

- 1 Ligue (ou reinicie) o computador.
- 2 Quando o logótipo da DELL™ for apresentado, prima <F2> imediatamente.



**NOTA:** Pode ocorrer uma falha de teclado quando uma tecla do teclado é premida durante um longo período de tempo. Para evitar uma eventual falha do teclado, prima e solte <F2> em intervalos regulares até surgir o ecrã de configuração do sistema.

Se esperar demasiado tempo e o logótipo do sistema operativo aparecer, continue a aguardar até visualizar o ambiente de trabalho do Microsoft® Windows® e, em seguida, encerre o computador e tente novamente.

## Ecrãs de configuração do sistema

A janela de configuração do sistema apresenta informações de configuração actuais ou variáveis para o computador. As informações estão divididas em cinco áreas: o campo do menu, a lista de opções, o campo das opções activadas, o campo de ajuda e as funções das teclas.

<p><b>Menu</b> — Surge no topo da janela de configuração do sistema. Este campo fornece um menu para aceder às opções de configuração do sistema. Prima a tecla de seta para a esquerda e a tecla de seta para a direita para navegar. Quando uma opção de <b>menu</b> estiver realçada, a <b>Options List</b> (Lista de opções) apresenta as opções que definem o hardware instalado no computador.</p>		
<p><b>Options List</b> (Lista de opções) — Surge no lado esquerdo da janela de configuração do sistema. O campo lista funções que definem a configuração do computador, incluindo o hardware instalado, a conservação de energia e as funções de segurança. Percorra a lista com as teclas de seta para cima e para baixo. Quando uma opção se encontrar realçada, o <b>Options Field</b> (Campo das opções) apresenta as definições actuais e disponíveis das opções.</p>	<p><b>Options Field</b> (Campo das opções) — Surge no lado direito da <b>Options List</b> (Lista de Opções) e contém informações sobre cada opção na <b>Options List</b> (Lista de opções). Neste campo, pode visualizar informações sobre o seu computador e alterar as suas definições actuais. Prima &lt;Enter&gt; para alterar as suas definições actuais. Prima &lt;ESC&gt; para regressar a <b>Options List</b> (Lista de opções). <b>NOTA:</b> Nem todas as definições listadas em <b>Options Field</b> (Campo das opções) são variáveis.</p>	<p><b>Help</b> (Ajuda) — Surge no lado direito da janela de configuração do sistema e contém informações de ajuda sobre a opção seleccionada em <b>Options List</b> (Lista de opções).</p>
<p><b>Key Functions</b> (Funções das teclas) — Surge por baixo de <b>Options Field</b> (Campo das opções) e lista as teclas e as respectivas funções dentro do campo de configuração do sistema activo.</p>		



## Opções de configuração do sistema



**NOTA:** Dependendo do seu computador e dos dispositivos instalados, os itens listados nesta secção podem não aparecer ou podem não aparecer exactamente conforme listados.



**NOTA:** As opções de configuração do sistema listadas abaixo destinam-se a um computador Dell XPS™ 730. As opções podem variar para um computador Dell XPS 730X. Para obter mais informações, consulte o *Manual de serviço* no site de suporte Dell, em [support.dell.com](http://support.dell.com).

---

### Main (Principal)

---

Date (Data)	Apresenta a data do sistema.
Time (Hora)	Apresenta a hora do sistema.
System Info (Informações do sistema)	Apresenta o nome do modelo do sistema.
BIOS Info (Informações sobre o BIOS)	Apresenta as informações de revisão do BIOS.
Service Tag (Etiqueta de serviço)	Apresenta a etiqueta de serviço do sistema.
Express Service Code (Código de serviço expresso)	Apresenta o código de serviço expresso.
Asset Tag (Etiqueta de identificação)	Apresenta a etiqueta de identificação.
Memory Installed (Memória instalada)	Apresenta o tamanho da memória total.

---

Memory Available (Memória disponível)	Apresenta a memória disponível no sistema.
Memory Speed (Velocidade da memória)	Apresenta a velocidade da memória.
Memory Channel Mode (Modo do canal de memória)	Apresenta os modos do canal de memória. <ul style="list-style-type: none"> <li>• Single (Simples)</li> <li>• Dual (Duplo)</li> </ul>
Memory Technology (Tecnologia de memória)	Apresenta o tipo de memória utilizada no sistema.
Processor Type (Tipo de processador)	Apresenta o tipo de processador.
Processor Speed (Velocidade do processador)	Apresenta a velocidade do processador.
Processor L2 cache (Cache L2 do processador)	Apresenta o tamanho da cache L2 do processador.

---

## Advanced (Avançadas)

---

**CPU Configuration** (Configuração da CPU) Permite-lhe activar ou desactivar as funções da CPU para melhorar o desempenho do sistema.

- **CPU Multiplier** (Multiplicador de CPU) — O multiplicador de CPU multiplicado pela velocidade de relógio do barramento frontal (FSB) determina a velocidade de núcleo do processador.  
Relógio de núcleo de CPU = Frequência FSB/4 x Multiplicador de CPU
- **C1E Enhanced Halt State** (Estado de suspensão avançado C1E) — Se activado, o consumo de energia da CPU é reduzido quando a CPU está inactiva. Tal é activado pelo sistema operativo mediante a activação do modo de suspensão. (Enabled/Disabled - Activado/Desactivado)
- **Execute Disable Bit** (Bit de desactivação de execução) — Quando desactivado, força a funcionalidade XD a regressar sempre a 0. (Enabled/Disabled - Activado/Desactivado)
- **Virtualization** (Virtualização) — Quando activado, o monitor de uma máquina virtual (VMM) pode utilizar as capacidades de hardware adicionais fornecidas pela tecnologia Vanderpool. (Enabled/Disabled - Activado/Desactivado)
- **SpeedStep** — Se activado, a velocidade de relógio da CPU e a tensão de núcleo da CPU são ajustadas dinamicamente com base na carga da CPU. (Enabled/Disabled - Activado/Desactivado)
- **CPU Core 0 through CPU Core 3** (Núcleo de CPU 0 até Núcleo de CPU 3) — Activa o núcleo de CPU 0, 1, 2 e 3. (Enabled/Disabled - Activado/Desactivado)

---

## Advanced (Avançadas) *(continuação)*

---

### **Integrated Peripherals (Periféricos integrados)**

Permite-lhe activar ou desactivar os dispositivos e portas integrados no seu sistema.

- Halt On (Suspensão ligada) — Define o tipo de erro para suspender o sistema durante o POST. (All errors; No errors; All errors but keyboard errors - Todos os erros; Nenhum erro; Todos os erros, excepto erros do teclado)
- Boot Up NumLock Status (Estado do arranque do NumLock) — Define o estado de activação do NumLock. (On/Off - Ligado/Desligado)
- Fast Boot (Arranque rápido) — Activa o arranque rápido. Quando activado, permite ao BIOS ignorar alguns testes durante o POST, diminuindo a quantidade de tempo necessária para o arranque do sistema. (Enabled/Disabled - Activado/Desactivado)
- Drive A (Unidade A) — Especifica a capacidade e o tamanho físico de uma unidade de disquetes.
- USB Controller (Controlador USB) — Activa o controlador USB. (Enabled/Disabled - Activado/Desactivado)
- USB Keyboard Support (Suporte para teclado USB) — Activa o suporte para teclado USB. (Enabled/Disabled - Activado/Desactivado)
- USB Mouse Support (Suporte para rato USB) — Activa o suporte para rato USB. (Enabled/Disabled - Activado/Desactivado)
- HD Audio (Áudio de alta definição) — Activa a alta definição de áudio. (Enabled/Disabled - Activado/Desactivado)
- Onboard LAN Controller (Controlador de LAN incorporado) — Activa a definição de controlador de LAN incorporado. (Enabled/Disabled - Activado/Desactivado)
- Onboard LAN1 Controller (Controlador de LAN1 incorporado) — Activa a definição de controlador de LAN1 incorporado. (Enabled/Disabled - Activado/Desactivado)
- Onboard LAN Boot ROM (ROM de arranque de LAN incorporado) — Activa a função de ROM de arranque de LAN. (Enabled/Disabled - Activado/Desactivado)
- IEEE1394 Controller (Controlador IEEE1394) — Activa a definição de controlador IEEE1394. (Enabled/Disabled - Activado/Desactivado)

---

**Advanced (Avançadas) (continuação)**

---

- IDE/SATA Configuration (Configuração IDE/SATA)** Activa ou desactiva a possibilidade de um utilizador definir ou alterar quaisquer valores relacionados com dispositivos IDE ou SATA, como unidades de disco rígido, unidades ópticas, etc. ligadas ao computador.
- HDD S.M.A.R.T Capability (Capacidade S.M.A.R.T do disco rígido) — Activa a definição S.M.A.R.T. da unidade de disco rígido. (Enabled/Disabled - Activado/Desactivado)
  - Serial-ATA Controller (Controlador Serial ATA) — Activa a definição de controlador SATA. (All enabled, Disabled, SATA-0, SATA-1 - Todos activados, Desactivados, SATA-0, SATA-1)
  - RAID Config (Config. RAID) — Activa a configuração RAID. (Enabled/Disabled - Activado/Desactivado)
  - PATA Channel 0 Master (Canal PATA 0 Principal) — Activa a detecção automática do tamanho e cabeça da unidade neste canal.
  - PATA Channel 0 Slave (Canal PATA 0 Secundário) — Activa a detecção automática do tamanho e cabeça da unidade neste canal.
  - SATA 1-6 — Activa a detecção automática do tamanho e cabeça da unidade neste canal.

---

**Advanced (Avançadas) (continuação)**

---

**Overclock Configuration (Configuração do relógio do sistema)**

Permite definir o modo do relógio do sistema. Apresenta os seguintes parâmetros e o valor actual para cada parâmetro:

- CPU Frequency, MHz (Frequência da CPU, MHz) — Apresenta a definição actual.
- CPU Multiplier (Multiplicador de CPU) — Apresenta a definição actual.
- FSB-Memory Clock Mode (Modo de relógio de memória FSB) — Permite definir o modo de relógio do sistema:
  - Auto — Define o FSB e a velocidade da memória automaticamente.
  - Linked (Ligado) — Permite introduzir o FSB e a velocidade manualmente. A velocidade da memória altera-se proporcionalmente.
  - Unlinked (Não ligado) — Permite introduzir o FSB e a velocidade da memória manualmente.
- FSB-Memory Ratio (Relação de memória FSB) — Permite definir a relação de memória FSB para o modo Auto, 1:1, 5:4, 3:2 ou Sync (sincronização).
- FSB (QDR), MHz — Permite ajustar a frequência FSB da CPU. O FSB (QDR) apresentado na coluna Actual reflecte a frequência real que entrará em vigor ao reiniciar. Introduza um valor entre 400 e 2600.
- MEM (DDR), MHz — Permite ajustar a frequência de memória. O MEM (DDR) apresentado na coluna Actual reflecte a frequência real que entrará em vigor ao reiniciar.
- PCIe x16\_1, MHz — Permite seleccionar a frequência para PCIe x16 ranhura 1.
- PCIe x16\_2, MHz — Permite seleccionar a frequência para PCIe x16 ranhura 2.
- PCIe x16\_3, MHz — Permite seleccionar a frequência para PCIe x16 ranhura 3.
- Dynamic ODT (ODT dinâmica) — Activa a ODT (On-Die Termination - terminação resistiva) dinâmica.
- Memory Timing Setting (Definição de temporização da memória) — Permite editar definições de temporização para a sua memória. (Advanced - Avançadas)

---

## Advanced (Avançadas) *(continuação)*

---

<b>Overvoltage Configuration (Configuração de sobretensão)</b>	<p>Permite configurar a tensão do núcleo de CPU, FSB, tensão da memória e tensão do chipset.</p> <ul style="list-style-type: none"><li>• CPU Core (Núcleo de CPU) — Permite definir o nível de tensão para o núcleo de CPU (CPU VID).</li><li>• CPU FSB — Permite definir o nível de tensão para o FSB da CPU (CPU VTT).</li><li>• Memory (Memória) — Permite definir o nível de tensão para DRAM.</li><li>• Chipset Voltage (Tensão do chipset) — Permite definir o nível de tensão de núcleo para o nForce SPP.</li><li>• nForce MCP — Permite definir o nível de tensão de núcleo para o nForce MCP.</li><li>• nForce MCP Aux — Permite definir o nível de tensão auxiliar para o nForce MCP.</li><li>• GTLVREF Lane 1 (GTLVREF Pista 1) — Permite adicionar tensão extra ao nível de tensão de GTLVREF Lane 1 (GTLVREF Pista 1) da CPU.</li></ul>
--	---

---

## Security (Segurança)

---

Supervisor Password Is (Palavra-passe do supervisor)	Especifica se foi atribuída uma palavra-passe de supervisor.
User Password Is (Palavra-passe do utilizador)	Especifica se foi atribuída uma palavra-passe de utilizador.
Set Supervisor Password (Definir palavra-passe do supervisor)	Permite definir uma palavra-passe de supervisor.
Set User Password (Definir palavra-passe do utilizador)	Permite definir uma palavra-passe de utilizador. Não é possível utilizar a palavra-passe do utilizador para entrar na configuração do BIOS durante o POST.

---

---

**Power (Energia)**

---

ACPI Suspend Type (Tipo de suspensão ACPI) Especifica o tipo de suspensão da interface de energia e configuração avançada (ACPI). A ACPI é uma especificação de gestão de energia que permite ao sistema operativo controlar a quantidade de energia atribuída a cada dispositivo ligado ao computador. A predefinição é S3.

AC Recovery (Recuperação de CA) Especifica o comportamento do sistema depois de recuperar de uma perda de energia.

- On (Ligado) — O computador é ligado após recuperar de uma falha de energia.
- Off (Desligado) — O computador permanece desligado.
- Last (Último) — O computador regressa ao estado de energia em que se encontrava antes da falha de energia.

Remote Wake Up (Activação remota) Notifica o computador para se ligar quando um utilizador tenta aceder ao computador através da LAN.

Wake-Up By Ring (Activação por toque) Notifica o computador para se ligar quando é detectada a recepção de uma chamada no modem.

Auto Power On (Ligar automaticamente) Permite-lhe definir um alarme para ligar o computador automaticamente.

---

**Boot (Arranque)**

---

Hard Disk Boot Priority (Prioridade de arranque das unidades de disco rígido) Define a prioridade de arranque das unidades de disco rígido. Os itens visualizados são actualizados de forma dinâmica, de acordo com as unidades de disco rígido detectadas.

---



First Boot Device through Third Boot Device (Primeiro dispositivo de arranque até terceiro dispositivo de arranque)	Define a sequência dos dispositivos de arranque. Apenas os dispositivos de arranque ligados ao computador estão listados como opções.
Boot Other Device (Arranque de outro dispositivo)	Permite o arranque a partir de outros dispositivos, como um dispositivo de armazenamento.

---

### Exit (Sair)

---

Exit Options (Opções de saída)	Fornecer opções para <b>Exit Saving Changes</b> (Sair e guardar alterações), <b>Exit Discarding Changes</b> (Sair e rejeitar alterações), <b>Load Setup Default</b> (Carregar a configuração predefinida) e <b>Discard Changes</b> (Rejeitar alterações).
-----------------------------------	---

---

## Sequência de arranque

Esta função permite-lhe alterar a sequência de arranque para os dispositivos de arranque instalados no seu computador.

### Definições de opção

- **Diskette Drive** (Unidade de disquetes) — O computador tenta iniciar a partir da unidade de disquetes. Se a disquete na unidade não for um dispositivo de arranque, se não houver qualquer disquete na unidade, ou se não houver qualquer unidade de disquetes instalada no computador, o computador tenta iniciar a partir do próximo dispositivo de arranque na sequência de arranque.
- **Hard Drive** (Unidade de disco rígido) — O computador tenta iniciar a partir da unidade de disco rígido principal. Se não existir um sistema operativo na unidade, o computador tenta iniciar a partir do dispositivo de arranque seguinte na sequência de arranque.

- **CD Drive** (Unidade de CD) — O computador tenta iniciar a partir da unidade de CD. Se não existir um CD na unidade ou se o CD não possuir um sistema operativo, o computador tenta iniciar a partir do dispositivo de arranque seguinte na sequência de arranque.
- **USB Flash Device** (Dispositivo flash USB) — Introduza o dispositivo de memória numa porta USB e reinicie o computador. Quando aparecer **F12 = Boot Menu** (**F12 = Menu de arranque**) no canto superior direito do ecrã, prima <F12>. O BIOS detecta o dispositivo e adiciona a opção USB flash ao menu de arranque.



**NOTA:** O arranque a partir de um dispositivo USB só poderá ser feito se este for um dispositivo de arranque. Para se certificar de que se trata de um dispositivo de arranque, consulte a documentação correspondente.



**NOTA:** É criada uma mensagem de erro apenas depois de o computador tentar iniciar a partir de todos os dispositivos na sequência de arranque e de não ser encontrado qualquer sistema operativo.

### Alterar a sequência de arranque para o arranque actual

Pode utilizar esta função para, por exemplo, indicar ao computador que inicie a partir da unidade de CD, de modo a que possa executar o Dell Diagnostics no suporte de dados *Drivers and Utilities*, mas pretendendo que o computador inicie a partir da unidade de disco rígido quando os testes de diagnóstico estiverem concluídos. Pode também utilizar esta função para reiniciar o computador a partir de um dispositivo USB, tal como uma disquete, dispositivo de armazenamento ou uma unidade de CD-RW.



**NOTA:** Se o arranque estiver a ser feito a partir de uma unidade de disquetes USB, primeiro terá de definir a unidade de disquetes para **OFF** (Desligada) na configuração do sistema.

- 1 Se o arranque estiver a ser feito a partir de um dispositivo USB, ligue o dispositivo USB a um conector USB (consultar "Vista posterior", na página 13).
- 2 Ligue (ou reinicie) o computador.
- 3 Quando o logótipo DELL aparecer, pressione <F12> imediatamente.



**NOTA:** Pode ocorrer uma falha de teclado quando uma tecla do teclado é premida durante um longo período de tempo. Para evitar uma eventual falha do teclado, prima e solte <F12> em intervalos regulares até surgir o **menu Boot Device** (Dispositivo de arranque).

Se esperar demasiado e o logótipo do sistema operativo aparecer, continue a aguardar até visualizar o ambiente de trabalho do Microsoft Windows e, em seguida, encerre o computador e tente novamente.

- 4 No menu **Boot Device** (Dispositivo de arranque), utilize as teclas de seta para cima e para baixo ou prima o número adequado no teclado para realçar o dispositivo que está a ser utilizado apenas para o arranque actual e, em seguida, prima <Enter>.

Por exemplo, se estiver a iniciar a partir de um dispositivo de armazenamento USB, realce **USB Flash Device** (Dispositivo flash USB) e prima <Enter>.

 **NOTA:** O arranque a partir de um dispositivo USB só poderá ser feito se este for um dispositivo de arranque. Para se certificar de que se trata de um dispositivo de arranque, consulte a documentação correspondente.

### **Alterar a sequência de arranque para futuros arranques**

- 1 Entre na configuração do sistema (consultar "Entrar na configuração do sistema", na página 55).
- 2 Utilize as teclas de seta para realçar a opção de menu **Boot** (Arranque) e prima <Enter> para aceder ao menu.

 **NOTA:** Anote a sua sequência de arranque actual, caso pretenda recuperá-la.

- 3 Prima as teclas de seta para cima e para baixo para percorrer a lista de dispositivos.
- 4 Prima a barra de espaços para activar ou desactivar um dispositivo (os dispositivos activados têm uma marca de verificação).
- 5 Prima mais (+) ou menos (-) para mover um dispositivo seleccionado para cima ou para baixo na lista.



# Apêndice

## Especificações



**NOTA:** As ofertas podem variar de acordo com a região. Para obter mais informações sobre a configuração do computador, clique em **Iniciar** → **Ajuda e suporte** e seleccione a opção para visualizar informações sobre o computador.

<b>Processador</b>	Dell™ XPS™ 730	Dell XPS 730X
Tipo de processador	Intel® Core™ 2 Duo (desempenho dual core)  Intel Core2 Quad (desempenho quad core)  Intel Core2 Extreme (desempenho quad core extreme)	Intel Core i7   Intel Core i7 Extreme Edition
Cache	no mínimo 4 MB	no mínimo 8 MB
<b>Memória</b>	Dell XPS 730	Dell XPS 730X
Tipo	SDRAM DDR3 sem memória intermédia a 800 MHz e mais rápida; memória SLI	SDRAM DDR3 sem memória intermédia a 1066 MHz e mais rápida; memória XMP
Conectores de memória	quatro	três
Capacidades de memória	512 MB, 1 GB e 2 GB	DDR3: 1 GB, 2 GB e 4 GB XMP: 1 GB e 2 GB
Memória mínima	1 GB	3 GB
Memória máxima	8 GB	12 GB
<b>NOTA:</b> A quantidade de memória disponível depende do sistema operativo instalado.		

<b>Informações do computador</b>	Dell XPS 730	Dell XPS 730X
Chipset	nForce 790i SLI	Intel X58
Northbridge	nForce 790i SLI SPP	Intel 36s IOH
Southbridge	nForce 790i SLI MCP	Intel ICH10
Chip BIOS (NVRAM)	8 Mb	8 Mb
NIC	duas interfaces de rede integradas com capacidade de comunicação 10/100/1000 Mbps	duas interfaces de rede integradas com capacidade de comunicação 10/100/1000 Mbps
<b>Vídeo</b>	Dell XPS 730	Dell XPS 730X
Tipo	PCIe x16 Geração 2 dupla PCIe x16 Geração 1 simples	PCIe x16 Geração 2 dupla PCIe x16 Geração 2 simples
<b>Áudio</b>		
Tipo	Canal HDA 7.1, codec Realtek 888	Canal HDA 7.1, codec Realtek 888
<b>Barramento de expansão</b>	Dell XPS 730	Dell XPS 730X
Tipo de barramento	PCI Express x1 e x16 PCI de 32 bits	PCI Express x1 e x16 PCI de 32 bits
PCI		
Conector	dois	um
Tamanho do conector	124 pinos	124 pinos
Largura de dados do conector (máxima)	32 bits	32 bits
Velocidade de barramento	33 MHz	33 MHz

<b>Barramento de expansão</b>	Dell XPS 730	Dell XPS 730X
<b>PCI Express x1</b>		
Conector	um x1	dois x1
Tamanho do conector	36 pinos	36 pinos
Largura de dados do conector (máxima)	1 pista PCI Express	1 pista PCI Express
Taxa de débito de barramento	ranhura x1 de velocidade bidireccional — 2,5 Gbps	ranhura x1 de velocidade bidireccional — 2,5 Gbps
<b>PCI Express x16</b>		
<b>Geração 2</b>		
Conector	dois x16	três x16
Tamanho do conector	164 pinos	164 pinos
Largura de dados do conector (máxima)	16 pistas PCI Express	16 pistas PCI Express
Taxa de débito de barramento	ranhura x16 de velocidade bidireccional — 80 Gbps	ranhura x16 de velocidade bidireccional — 80 Gbps
<b>PCI Express x16</b>		
<b>Geração 1</b>		
Conector	um x16	N/D
Tamanho do conector	164 pinos	
Largura de dados do conector (máxima)	16 pistas PCI Express	
Taxa de débito de barramento	ranhura x16 de velocidade bidireccional — 40 Gbps	

<b>Unidades</b>	Dell XPS 730	Dell XPS 730X
Dispositivos disponíveis		
Unidade de disco rígido Serial ATA (SATA)	✓	✓
Unidade de disquetes	✓	✗
Gravador de Blu-ray Disc (BD) SATA	✓	✓
Unidade combinada de BD/DVD SATA	✓	✓
Unidade de DVD+/-RW SATA	✓	✓
Unidade combinada de CD-RW/DVD	✓	✗
Leitor de cartões multimédia	✓	✓
Acessíveis externamente	dois compartimentos de unidade de 3,5 polegadas quatro compartimentos de unidade de 5,25 polegadas	dois compartimentos flexíveis de 3,5 polegadas quatro compartimentos de unidade de 5,25 polegadas
Acessíveis internamente	quatro compartimentos de unidade de 3,5 polegadas para unidades de disco rígido	quatro compartimentos de unidade de 3,5 polegadas para unidades de disco rígido

✓ = Suportado; ✗ = Não suportado

<b>Conectores</b>	Dell XPS 730	Dell XPS 730X
Conectores externos		
IEEE 1394a	conectores em série de 6 pinos no painel frontal e posterior	conectores em série de 6 pinos no painel frontal e posterior
Adaptador de rede	dois conectores RJ45	dois conectores RJ45
PS/2 (teclado e rato)	dois mini-DIN de 6 pinos	dois mini-DIN de 6 pinos
USB	dois conectores compatíveis com USB 2.0 no painel frontal, seis no painel posterior e quatro internos	dois conectores compatíveis com USB 2.0 no painel frontal, seis no painel posterior e quatro internos



<b>Conectores (continuação)</b>	Dell XPS 730	Dell XPS 730X
Áudio	som de canal HDA 7.1 na parte posterior; saída S/PDIF na parte posterior; tomadas para auscultadores e microfone na parte frontal, S/PDIF interno	som de canal HDA 7.1 na parte posterior; saída S/PDIF na parte posterior; tomadas para auscultadores e microfone na parte frontal, S/PDIF interno
Unidade	uma porta eSATA	uma porta eSATA
Conectores da placa de sistema		
unidade IDE	um conector de 40 pinos	N/D
Serial ATA	seis conectores de 7 pinos	oito conectores de 7 pinos
Unidade de disquetes	um conector de 34 pinos	N/D
Ventoinha	um conector de 4 pinos; cinco cabeçalhos de 3 pinos	um conector de 4 pinos; cinco cabeçalhos de 3 pinos
PCI	dois conectores de 124 pinos	um conector de 124 pinos
PCI Express x1	dois conectores de 36 pinos	dois conectores de 36 pinos
PCI Express x16	três conectores de 164 pinos	três conectores de 164 pinos
eSATA	um eSATA interno	um eSATA interno
<b>Controlos e LEDs</b>		
Controlo de energia	botão de premir	
LED de alimentação	luz branca — branco intermitente em estado de suspensão; branco fixo no estado de alimentação.	
LED de acesso do disco rígido	branco	

---

**Controlos e LEDs (continuação)**

---

LED de integridade da ligação (em adaptador de rede integrado)	<ul style="list-style-type: none"><li>• Verde — Existe uma boa ligação entre uma rede de 10 Mbps e o computador.</li><li>• Laranja — Existe uma boa ligação entre uma rede de 100 Mbps e o computador.</li><li>• Amarelo — Existe uma boa ligação entre uma rede de 1000 Mbps (1 Gbps) e o computador.</li><li>• Desligado (sem luz) — O computador não está a detectar uma ligação física à rede.</li></ul>
LED de actividade (em placa de rede integrada)	<ul style="list-style-type: none"><li>• Luz amarela intermitente — Indica actividade na rede.</li><li>• Desligado (sem luz) — Indica que não existe actividade na rede.</li></ul>
LED de alimentação em modo de espera	AUXPWR azul na placa de sistema.
LEDs do painel frontal	dez LEDs de várias cores fornecem iluminação para a parte frontal do computador.
LEDs do painel posterior	quatro LEDs de várias cores fornecem iluminação para o painel de E/S na parte posterior do computador.

---

**Alimentação**

---

Fonte de alimentação CC



**ATENÇÃO:** Para reduzir o risco de incêndio, choque eléctrico ou lesões corporais, não sobrecarregue uma tomada eléctrica, extensão eléctrica ou receptáculo para comodidade. A intensidade da corrente nominal dos produtos ligados a uma tomada eléctrica, extensão eléctrica ou outro receptáculo não deve exceder 80% da intensidade do circuito eléctrico.

---

Potência	1 kW
Tensão (consulte as instruções de segurança fornecidas com o computador)	fonte de alimentação abrangente — 90 V a 265 V a 50/60 Hz
UPS opcional	A potência de saída deve ser de 1,5 kW ou superior
Pilha de reserva	pilha de lítio CR2032 de 3 V

---

---

**Características físicas**

---

## Altura

Sem suporte	55,5 cm
Com suporte	57,2 cm

---

## Largura

Sem suporte	21,9 cm
Com suporte	35,6 cm

---

## Profundidade

59,4 cm

---

## Peso

Configuração típica	21,7 kg
Configuração máxima	25,6 kg

---

**Ambiente**

---

## Temperatura

Funcionamento	10° a 35°C
Armazenamento	-40° a 65°C

---

## Humidade relativa

20% a 80% (sem condensação)

---

## Vibração máxima

Funcionamento	0,25 G a 3 até 200 Hz a 0,5 oitavas/min
Armazenamento	0,5 G a 3 até 200 Hz a 1 oitava/min

---

## Choque máximo

Funcionamento	impulso semi-sinusoidal inferior com uma alteração na velocidade de 50,8 cm/seg.
Armazenamento	onda quadrada aerodinâmica 27 G com uma alteração na velocidade de 508 cm/seg.

---

## Altitude

Funcionamento	-15,2 a 3.048 m
Armazenamento	-15,2 a 10.668 m
Contaminação pelo ar	G2 ou inferior, conforme definido pela ISA-S71.04-1985

---

## Aviso sobre produtos Macrovision

Este produto inclui tecnologia de protecção de copyright que está protegida por direitos de algumas patentes dos E.U.A. e outros direitos de propriedade intelectual pertencentes à Macrovision Corporation e a outros proprietários de direitos. A utilização desta tecnologia de protecção de copyright tem de ser autorizada pela Macrovision Corporation e destina-se a uma utilização doméstica e a outras utilizações limitadas de visualização, excepto se autorizado pela Macrovision Corporation. É proibida a engenharia inversa ou desmontagem.

## Contactar a Dell

Pode contactar a Dell através da Internet ou por telefone:

- Para apoio através da Web, aceda a **support.dell.com**.
- Para apoio no mundo inteiro através da Internet, utilize o menu **Choose A Country/Region** (Escolha um país) na parte inferior da página, ou consulte os endereços da Web listados na tabela seguinte.



**NOTA:** Em alguns países encontra-se disponível apoio específico para computadores Dell™ XPS™, existindo para o efeito um número de telefone em separado, listado para os países participantes. Se não visualizar um número de telefone específico para computadores XPS, poderá contactar a Dell através do número de apoio na lista e a chamada será devidamente encaminhada.

- Para obter apoio por telefone, utilize o número de telefone e os indicativos fornecidos na tabela seguinte. Se necessitar de assistência para saber quais os indicativos a utilizar, contacte um operador local ou internacional.
- As informações de contacto fornecidas estavam correctas aquando do envio deste documento para impressão e estão sujeitas a alterações.

<b>Tipo de apoio</b>	<b>Indicativos, números locais e números gratuitos Endereço da Web e de correio electrónico</b>
Telefone	1-800-232-8544
Apoio através da Web	<a href="http://support.dell.com/support/supportrequests/create.aspx">support.dell.com/support/ supportrequests/create.aspx</a>
Conversação online	<a href="http://support.dell.com/support/topics/global.aspx/support/gen/chat">support.dell.com/support/ topics/global.aspx/support/ gen/chat</a>
Fóruns da comunidade	<a href="http://dellcommunity.com/supportforums">dellcommunity.com/ supportforums</a>
Fóruns de jogos / XPS	<a href="http://dellcommunity.com/supportforums/?category.id=Gaming">dellcommunity.com/ supportforums/ ?category.id=Gaming</a>



# Índice remissivo

## A

Aceleração TCP/IP, 22

alimentação

botão, 10

conector, 13

auscultadores

conector, 12, 15

## B

BIOS, 55

## C

CD do sistema operativo, 8

CDs

sistema operativo, 8

códigos de sinais sonoros, 38

computador

códigos de sinais sonoros, 38

conectores

alimentação, 13

auscultadores, 12, 15

entrada de linha, 15

IEEE, 12, 14

placa de rede, 16

rato, 14

saída de linha, 15

som, 15

teclado, 14

USB, 12, 16

conectores de som

entrada de linha, 15

saída de linha, 15

Configuração do sistema, 25, 55

configuração do sistema, 55

ecrãs, 56

entrar, 55

opções, 57

conflitos

incompatibilidades de software e hardware, 39

conflitos de IRQ, 39

contactar a Dell, 76

Contrato de licença do utilizador final, 8

## D

definições

configuração do sistema, 55

Dell

contactar, 76

Dell Network Assistant, 36

Dell Support 3, 35

DellConnect, 37

diagnóstico  
  códigos de sinais sonoros, 38

documentação  
  Guia de tecnologia Dell, 8  
  Manual de serviço, 8

## **E**

energia  
  problemas, 42

ESA, 26

especificações  
  ambientais, 75  
  barramento de expansão, 70  
  conectores, 72  
  controles e luzes, 73  
  energia, 74  
  físicas, 75  
  informações sobre o  
    computador, 70  
  memória, 69  
  processador, 69  
  técnicas, 69  
  unidades, 72  
  vídeo, 70

## **G**

Guia de tecnologia Dell, 8

## **H**

hardware  
  códigos de sinais sonoros, 38  
  conflitos, 39

## **I**

IEEE  
  conectores, 12, 14

informações de ergonomia, 8

informações regulamentares, 8

informações sobre a garantia, 8

iniciar  
  a partir de um dispositivo USB, 66

instruções de segurança, 8

## **L**

luz de alimentação  
  estado, 42

## **M**

Manual de serviço, 8

memória  
  problemas, 41

mensagens de erro  
  códigos de sinais sonoros, 38



## **N**

números de telefone, 76  
NVIDIA ESA, 26  
NVIDIA FirstPacket, 21  
NVIDIA Performance, 26

## **P**

placas  
  ranhuras, 14  
problemas  
  códigos de sinais sonoros, 38  
  conflitos, 39  
  energia, 42  
  estado da luz de alimentação, 42  
  memória, 41  
  unidade de disco rígido, 41  
processador  
  tipo, 69

## **R**

rato  
  conector, 14  
rede  
  conector, 16  
resolução de problemas  
  conflitos, 39  
  resolução de problemas de  
    hardware, 39  
resolução de problemas de  
  hardware, 39

## **S**

Sequência de arranque, 65  
sequência de arranque  
  alterar, 66-67  
  definições de opção, 65  
sistema operativo  
  reinstalar, 8  
software  
  conflitos, 39  
suporte  
  contactar a Dell, 76

## **T**

teclado  
  conector, 14

## **U**

unidade de disco rígido  
  problemas, 41  
USB  
  conector, 16  
  conectores, 12  
  iniciar a partir de dispositivos, 66

## **V**

verificação do disco, 41

## **W**

Windows XP  
  reinstalar, 8

